



# P series

Enceintes point source compactes et puissantes et caissons de graves



Événements Live



Entreprises & Espaces publics



Théâtres



Clubs



Bars & Restaurants



Lieux de culte



Arenas sportives



Audio immersif

# Un son puissant pour un monde qui change

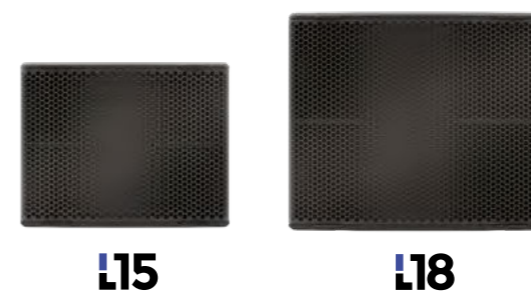
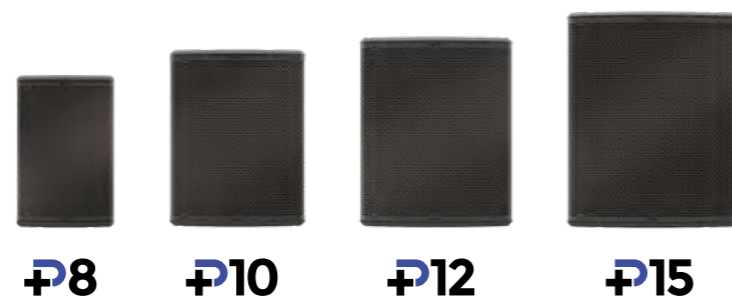

S'appuyant sur le savoir-faire reconnu de NEXO en matière d'enceintes « point source » (sources ponctuelles) compactes de niveau de sortie élevé, la Série P+ apporte un son full-range d'une impeccable qualité, avec des niveaux de pression sonore encore plus élevés, ainsi qu'une polyvalence sans rivale, grâce à un astucieux dispositif permettant de faire varier l'angle de couverture dans les aigus.

Basées sur une intéressante alliance de lignes d'une grande finesse et de performances époustouflantes, les enceintes P8, P10, P12 et P15 utilisent des transducteurs coaxiaux de 8, 10, 12 et 15 pouces, assurant un alignement en phase parfait, une exceptionnelle clarté et une réponse sans agressivité sur tout le spectre audio.

Disponibles en version mobile ou pour installation fixe, les enceintes de dimensions réduites et de formes incurvées se déploient à la verticale ou à l'horizontale (en tant que retour de scène), et autorisent le montage sur mât ou l'accroche via des points dédiés. De plus, les modèles P12 et P15 peuvent s'utiliser en mode actif ou passif.

Les subs L15 et L18 sont les compléments idéaux des enceintes de la Série P+, dont ils étendent la réponse en fréquence jusqu'à 40 Hz et 32 Hz respectivement. Les NXAMPmk2 ou DTD/DTDAMP NEXO sont des solutions d'amplification et de traitement audio sur mesure, alliant plusieurs canaux de haute puissance, fonctions sophistiquées de mise en réseau et de contrôle / protection d'enceintes. Les presets linéaires en phase pour les enceintes P+, en configuration verticale ou horizontale (et pour toute la gamme d'enceintes NEXO) facilitent la configuration rapide de solutions « Plug & Play » pour n'importe quel système.

Grâce à la Série P+, les musiciens, DJ, théâtres et organisateurs d'événements peuvent compter sur des performances extraordinaires pour un système compact. Les sociétés de production et de location sont assurées du meilleur retour sur investissement du marché, un facteur sur lequel s'est établie la réputation des enceintes « point source NEXO ».



P8, P10, P12, P15  
Enceintes acoustiques

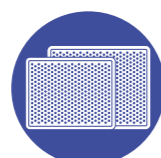

Caissons dédiés  
L15 et L18



138 dB SPL crête  
(P12/mode passif)



Directivité variable  
dans les aigus



Enceintes de faibles  
dimensions



Transducteurs coaxiaux  
à longue excursion



Commutable active/  
passive (P12 / P15)



Versions Touring/  
Installation fixe



# Directivité variable dans l'aigu

Optimisez en quelques instants la dispersion pour votre application

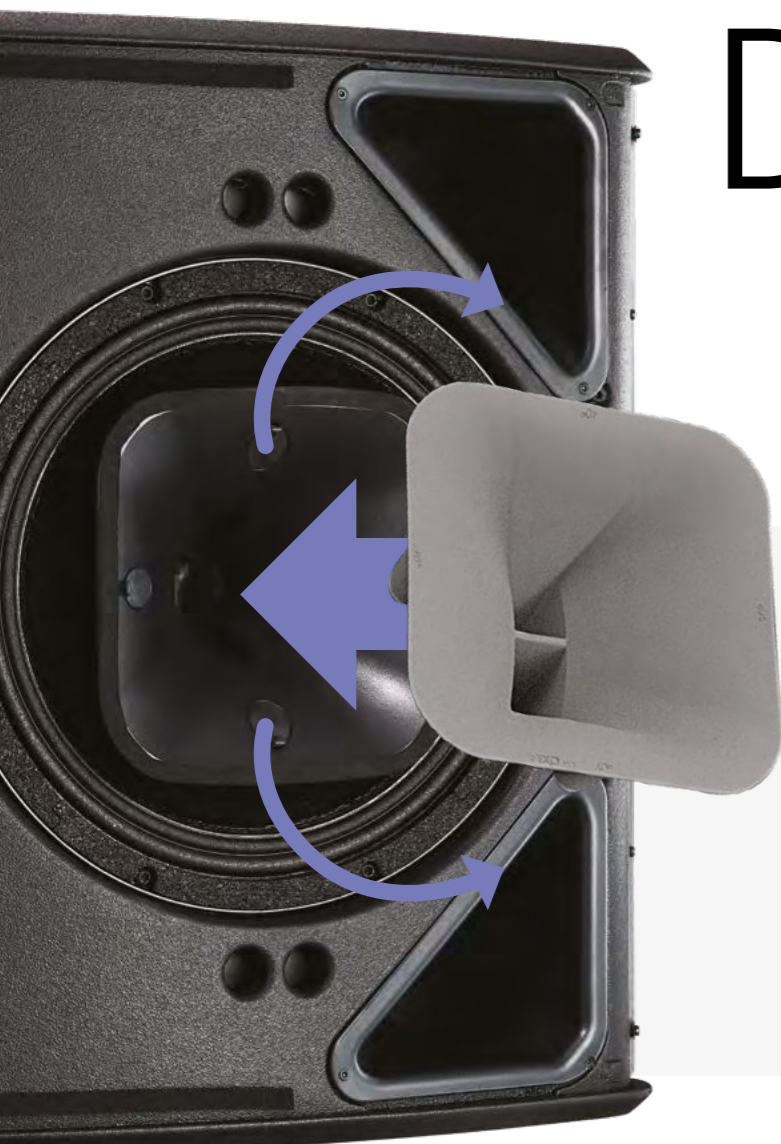

## Flanges magnétiques optionnels sur P12 et P15

Les caractéristiques de dispersion des P12 et P15 se modifient en quelques secondes par addition de flanges magnétiques optionnels. Les enceintes standard utilisent un pavillon 60° x 60°, mais les directivités 90° x 40° et asymétrique (type PS) 60° - 100° x 40° sont également disponibles.

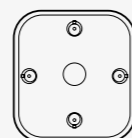

Profil pavillon standard  
Dispersion 60° x 60°

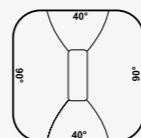

Flange pavillon 90° x 40°  
Pivotant

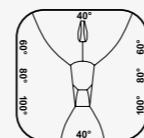

Asymétrique (type PS)  
Dispersion 60° à 100° x 40°

## Presets pour déploiement horizontal et vertical

Un preset de NXAMP dédié pour chaque configuration pavillon/flange pour chaque enceinte de la Série P+ assure une couverture parfaite à toutes les fréquences. La courbe de phase des configurations en Série P+ est compatible avec toutes les autres enceintes et caissons de graves NEXO, sauf pour les configurations en retour où la latence est prioritaire.

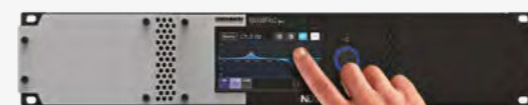

## Pavillon magnétique optionnel sur P8 et P10

Par défaut, les enceintes P8 et P10 utilisent un pavillon de dispersion 100° x 100°. Sur ces modèles, les caractéristiques de dispersion peuvent être modifiées par montage d'un pavillon optionnel pivotant 110° x 60°.

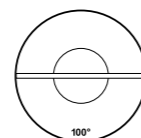

Pavillon standard  
Dispersion 100° x 100°

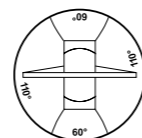

Pavillon 110° x 60°  
Pivotant

## Enceinte de conception avancée, grille amovible

Changer le pavillon ou le flange est facile et ne nécessite pas d'outils – la grille en acier amovible à démontage rapide s'enlève en quelques secondes pour assurer un accès intégral (versions Touring uniquement).

Grâce à une conception intégralement symétrique, il n'existe pas de version gauche ou droite des enceintes de la Série P+, ce qui simplifie considérablement la gestion des stocks. Les enceintes sont fabriquées en multiples de 15 mm d'épaisseur, de composition exclusive, avec des couches de peuplier pour les couches internes et de bouleau pour les couches externes afin d'assurer robustesse, rigidité et légèreté. L'accord bass-reflex est obtenu grâce à deux ports optimisés par ordinateur afin d'assurer une distorsion ultra-basse, même à des niveaux de sortie très élevés.

# Configurez le système parfait

## Enceintes principales



**P8**

Mesurant 276 x 423 x 250 mm (LxHxP) pour un poids de 12 kg, l'enceinte P8 peut se déployer en configuration verticale ou horizontale (retour de scène), et sa directivité dans les aigus se règle pour une adaptation optimale à l'application spécifique. L'enceinte P8 est disponible au format Touring, installation et hybride TIS.



129 dB SPL crête



Haut-parleur de graves/médium 8 pouces



**P12**

Mesurant 432 x 531 x 317 mm (LxHxP) pour un poids de 20 kg, l'enceinte P12 peut se déployer en configuration verticale ou horizontale (retour de scène), et sa directivité dans les aigus se règle pour une adaptation optimale à l'application spécifique. L'enceinte P12 est disponible au format Touring, installation et hybride TIS.



138 dB (passif) / 140 dB (actif) SPL crête



Haut-parleur de graves/médium 12 pouces



Modes passif/actif



**P10**

Mesurant 384 x 497 x 274 mm (LxHxP) pour un poids de 15 kg, l'enceinte P10 peut se déployer en configuration verticale ou horizontale (retour de scène), et sa directivité dans les aigus se règle pour une adaptation optimale à l'application spécifique. L'enceinte P10 est disponible au format Touring, installation et hybride TIS.



136 dB SPL crête



Haut-parleur de graves/médium 10 pouces



**P15**

Mesurant 483 x 600 x 352 mm (LxHxP) pour un poids de 23 kg, l'enceinte P15 peut se déployer en configuration verticale ou horizontale (retour de scène), et sa directivité dans les aigus se règle pour une adaptation optimale à l'application spécifique. L'enceinte P15 est disponible au format Touring, installation et hybride TIS.



141 dB (actif) / 139 dB (passif) SPL crête



Haut-parleur de graves/médium 15 pouces



Modes passif/actif

## Caissons de graves



**L15**

Mesurant 650 x 430 x 550 mm (LxHxP) pour un poids de 35 kg, le caisson de graves L15 utilise un haut-parleur de graves de 15 pouces à longue excursion dans un coffret en multiplis de bouleau balte/peuplier équipé d'inserts filetés pour accessoires de montage et d'un insert pour mât M20. Disponible uniquement au format Touring.



139 dB SPL crête



Haut-parleur de graves 15 pouces



**L18**

Mesurant 680 x 559 x 775 mm (LxHxP) pour un poids de 50 kg, le caisson de graves L18 utilise un haut-parleur de graves de 18 pouces à longue excursion dans un coffret en multiplis de bouleau balte/peuplier équipé d'inserts filetés pour accessoires de montage et d'un insert pour mât M20. Disponible uniquement au format Touring.



140 dB SPL crête



Haut-parleur de graves 18 pouces



## Versions Touring et Installation

Les enceintes de la Série P+ sont disponibles aux formats Touring, Installation ou hybride 'TIS'. Les modèles Touring possèdent de solides grilles en acier à démontage rapide, des poignées et des puits pour mât d'enceinte de 35 mm sur les côtés, le dessus et le dessous de l'enceinte. Le connecteur Speakon est dupliqué sur les côtés et le panneau arrière de l'enceinte, ce qui facilite le câblage pour utilisation comme enceinte ou retour de scène. Les versions



Installation possèdent une grille fixe tendue de tissu acoustique, des points d'accroche universels sur les côtés et le dessous de l'enceinte, plus un câble 2 conducteurs pour l'entrée audio afin d'assurer un indice de protection IP54. Les versions TIS reprennent les poignées et la connectique de la version Touring, avec une grille en tissu. Les caissons L15 et L18 ne sont disponibles qu'au format Touring.

Les enceintes version Installation peuvent être commandés dans n'importe quelle nuance RAL.



Connectique version Touring



Connectique version Installation

## Précision et niveau sonore élevé dans une vaste gamme d'applications fixes et mobiles

La facilité de modification de la directivité dans l'aigu rend la Série P+ particulièrement adaptable à toute une gamme d'applications de sonorisation mobile ou fixe. Déployées comme retour de scène, les enceintes P+ sont extrêmement polyvalentes, car les ingénieurs du son et les loueurs peuvent rapidement optimiser la directivité dans les aigus selon les besoins du musicien : large pour les guitaristes ou étroite pour les sections de cuivres. Et une enceinte P+ posée sur un caisson L15 constitue un drum fill parfait.



DJ

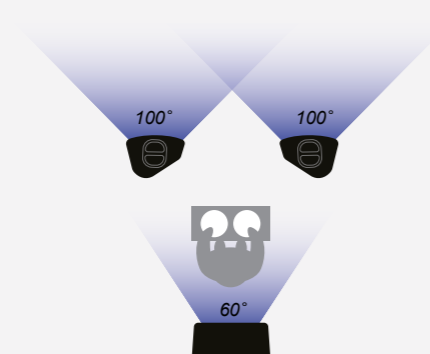

Petit club : 2 x P12 avec "pavillon PS" en façade, 1 x P12 avec pavillon standard en retour

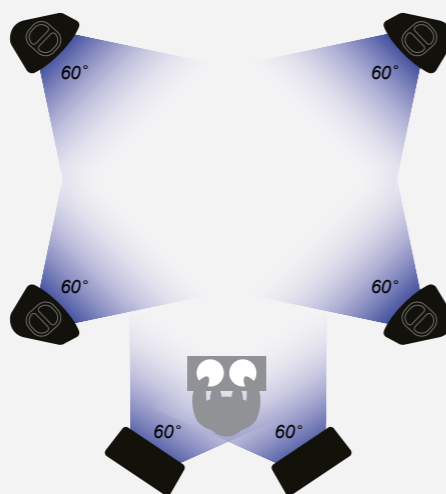

Grand club : 4 x P15 (une à chaque coin de la salle), avec 2 x P12 en retours – toutes avec pavillon standard



Musique

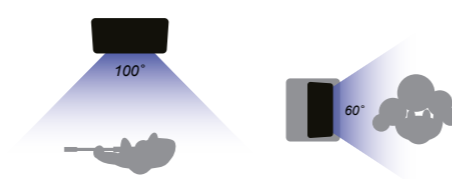

Retour guitariste : P15 en retour avec "pavillon PS" inversé

Drum Fill : enceinte P12 en retour avec pavillon standard, posée sur un caisson L15

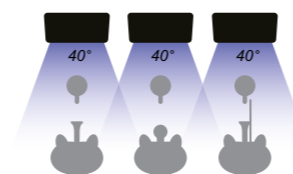

Retour section de cuivres : enceintes P12 en retour avec pavillon 90° x 40° pour couverture horizontale étroite

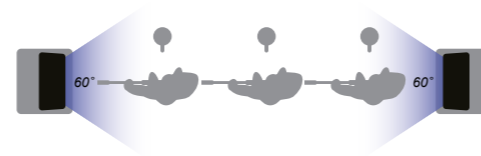

Side Fills : enceinte P12 en retour (pavillon standard) posée sur caisson L15 de chaque côté



Événementiel



Système simple : 2 x P12 avec pavillon standard

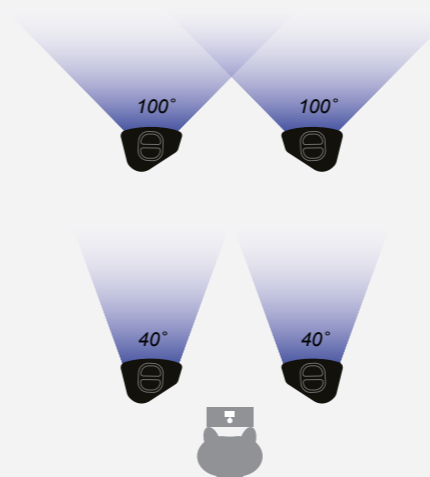

Système longue portée : 2 x P12 + 2 x P12 retardées – toutes avec "pavillon PS"



Théâtre

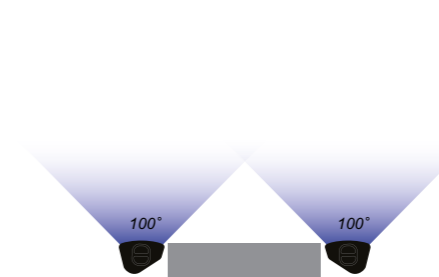

Petit théâtre : 2 x P10 avec pavillon standard en façade

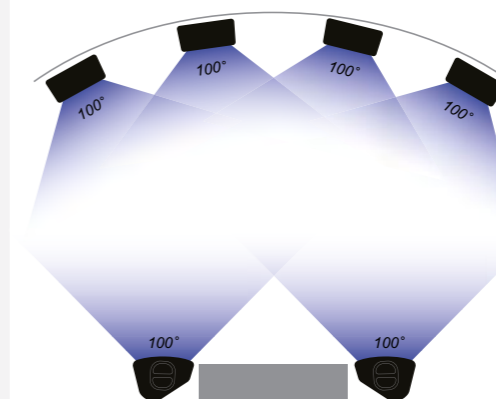

Grand théâtre : 2 x P12 avec "pavillon PS" en façade + 4 x P8 avec pavillon standard sous balcon



Espaces publics

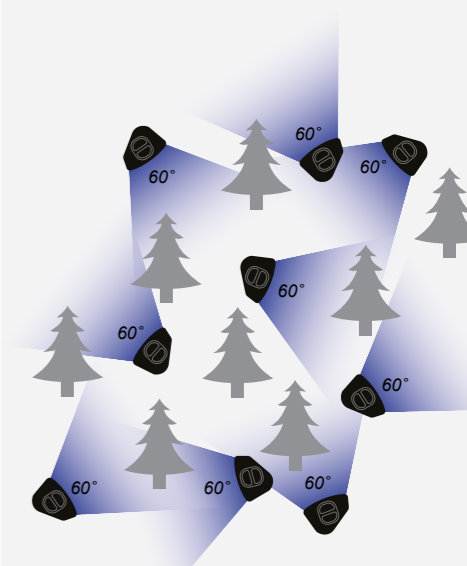

Parc de loisirs : 9 x P8 en 110° x 60° dans un système distribué

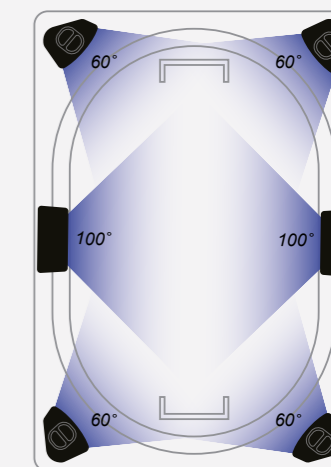

Petit stade : 4 x P12 avec pavillon standard + 2 x P12 avec "pavillon PS" inversé



# P8 Systèmes recommandés

Il est facile de configurer des systèmes de Touring ou d'installation fixe P8/L15 avec des DTD/DTDAMP et des NXAMP<sub>MK2</sub> pour l'amplification et le traitement

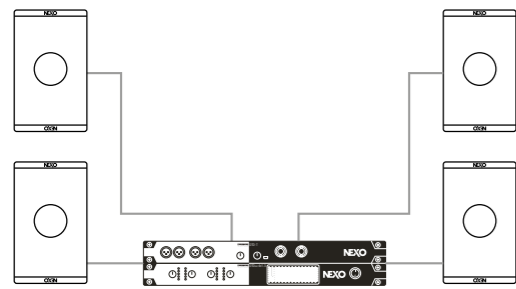

Système stéréo : 2 x P8 par côté, alimentation par 1 x DTD et 1 x DTDAMP4x0.7

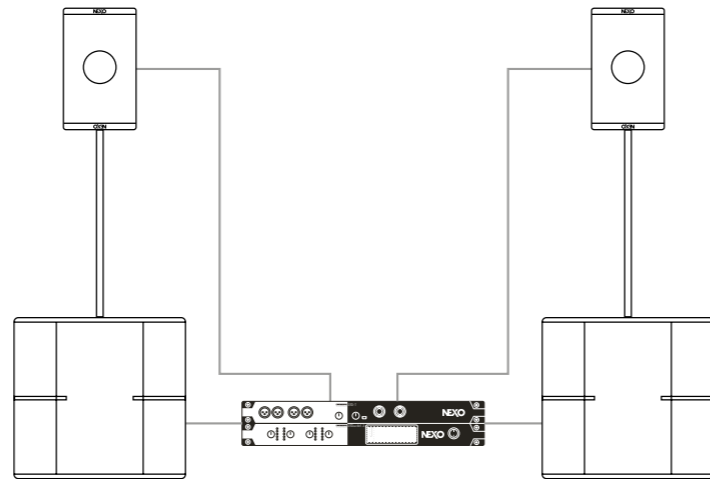

Système stéréo avec caissons : 1 x P8 + 1 x L15 par côté, alimentation par 1 x DTD et 1 x DTDAMP4x1.3

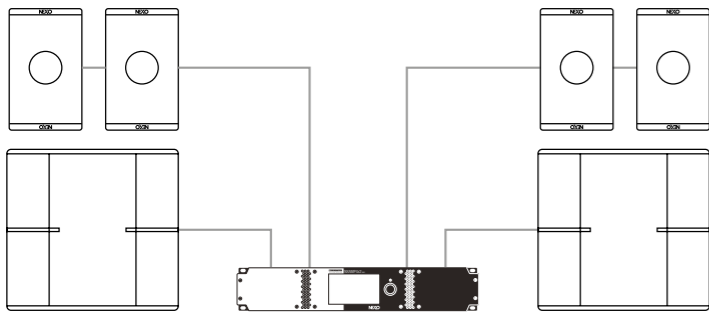

Système de haute puissance avec caissons : 4 x P8 + 2 x L15, alimentation par un NXAMP4X1<sub>MK2</sub>

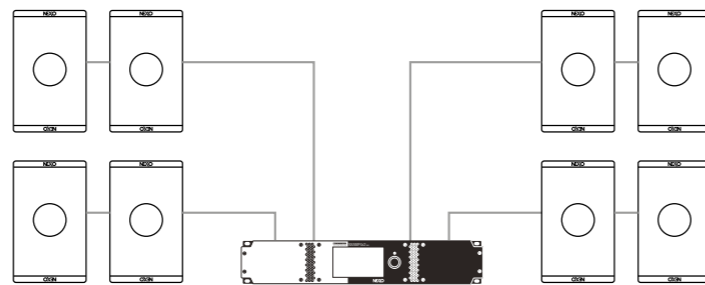

Système distribué : 8 x P8, alimentation par un NXAMP4X1<sub>MK2</sub>

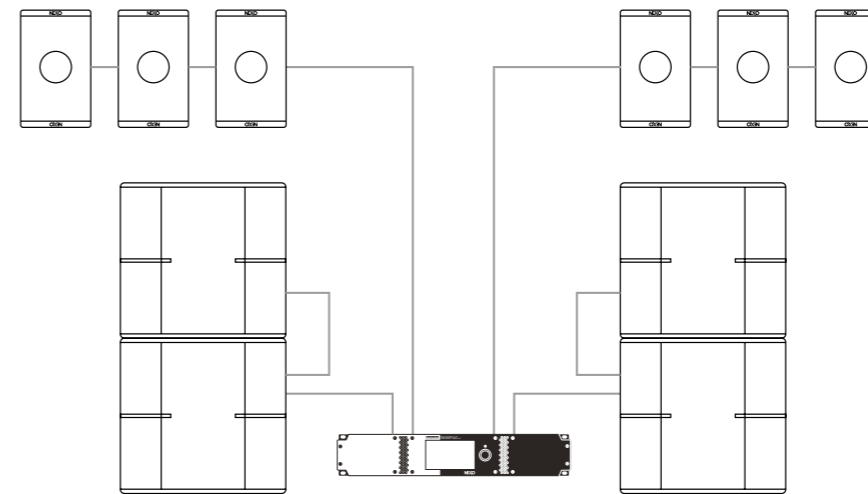

Système compact de haute puissance : 6 x P8 + 4 x L15, alimentation par un NXAMP4X2<sub>MK2</sub>



DTD-T/DTDAMP

## DTD/DTDAMP: Alimentation et traitement dédiés pour systèmes de Touring et d'installation

Idéal pour alimenter de petits systèmes d'enceintes Série P+, le DTDAMP occupe 1U de rack et il est disponible en deux versions : 4 x 700 W et 4 x 1300 W (sur 4 ohms). Le DTDAMP se marie parfaitement avec les versions Touring et installation du DTD Controller, créant ainsi une solution d'amplification compacte, légère et intelligente, facile à configurer – que ce soit en "location sèche", où l'utilisateur a des connaissances limitées, ou en installation fixe.

Pour plus de puissance, le NXAMP4X1<sub>MK2</sub> allie un traitement de signal avancé à une amplification de 4 x 1300 W.

# P10 Systèmes recommandés

Le DTD/DTDAMP et le NXAMP<sub>Mk2</sub> constituent des solutions d'amplification et de traitement d'une grande souplesse pour des systèmes P10/L15

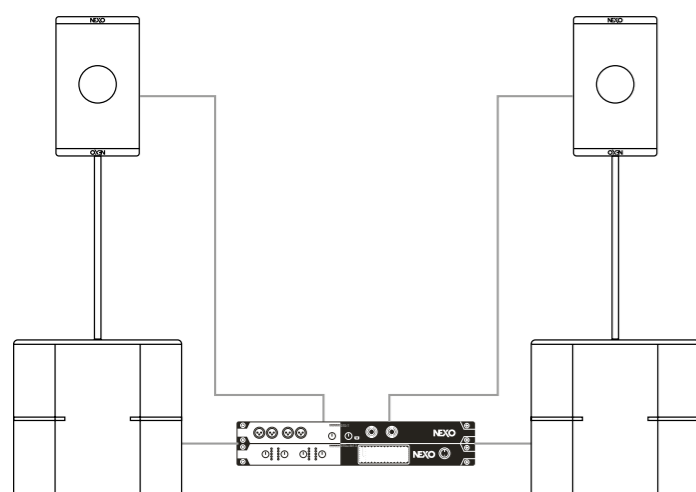

Système stéréo : 2 x P10 + 2 x L15  
alimentation par 1 x DTD/1 x DTDAMP4x1.3

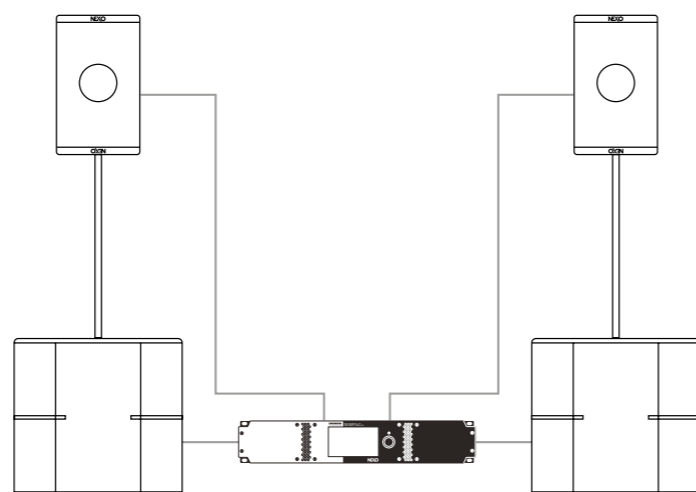

Système stéréo : 2 x P10 + 2 x L15  
alimentation par 1 x NXAMP4X1<sub>Mk2</sub>

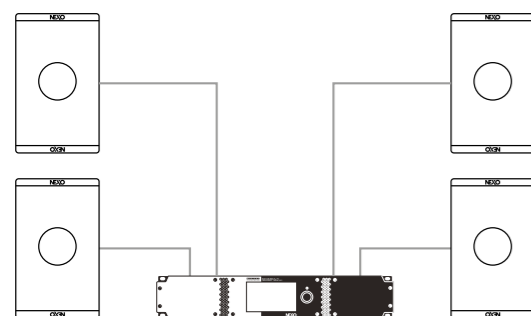

Système distribué : 4 x P10  
alimentation par 1 x NXAMP4X1<sub>Mk2</sub>

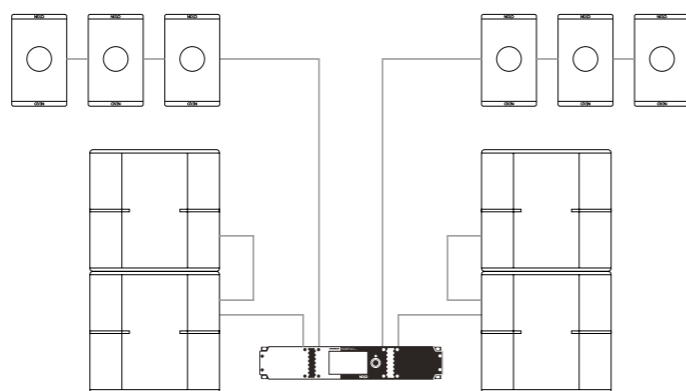

Système compact de haute puissance : 4 x P10 + 4 x L15  
alimentation par 1 x NXAMP4X2<sub>Mk2</sub>

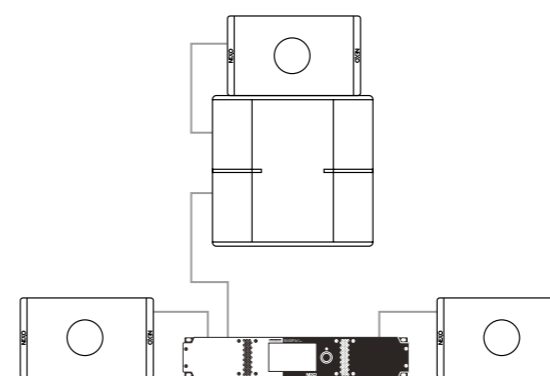

Système de retours : 1 x P10 horizontale posée sur 1 x caisson L15 (Drum Fill) + 2 x P10 horizontales en retours.  
Alimentation par 1 x NXAMP4X1<sub>Mk2</sub>



NXAMP4X2<sub>Mk2</sub>

## NXAMP4X2<sub>Mk2</sub> : Un partenaire parfait pour l'amplification/traitement

Disponibles en versions 4 x 1300 W, 4 x 2500 W ou 4 x 4500 W, les NXAMP<sub>Mk2</sub> allient un traitement de signal avancé à quatre canaux d'amplification de haut de gamme en Classe D, constituant ainsi une solution souple et légère d'amplification et de contrôle, parfaitement adaptée aux systèmes Série P+. Faciles à configurer, d'un déploiement rapide, tous les paramètres essentiels sont facilement accessibles via un grand écran tactile couleur en face avant, les contrôles et fonctions réseau se trouvant sur le panneau arrière. Les convertisseurs 32 bits/96 kHz et le traitement de signal en 64 bits garantissent une excellente qualité sonore.



\*optional

# P12 Systèmes recommandés

Le NXAMP4X2MK2 constitue une solution d'amplification et de traitement parfaitement adaptée aux systèmes P12/L15, dans différentes configurations

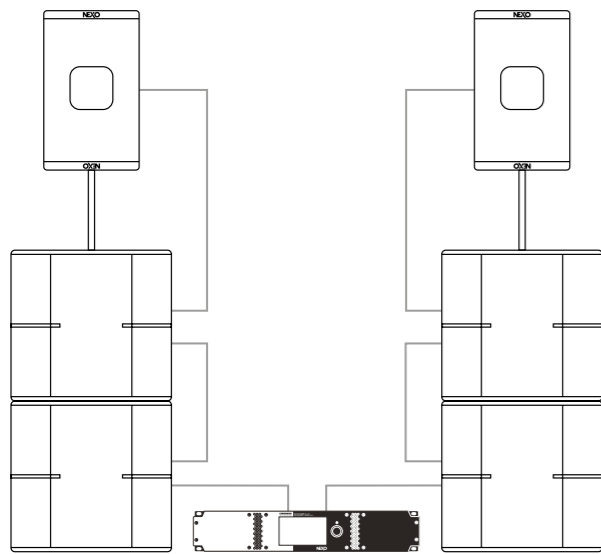

Système stéréo : 1 x P12 (passive) montée sur mât avec 2 x caissons L15 par côté

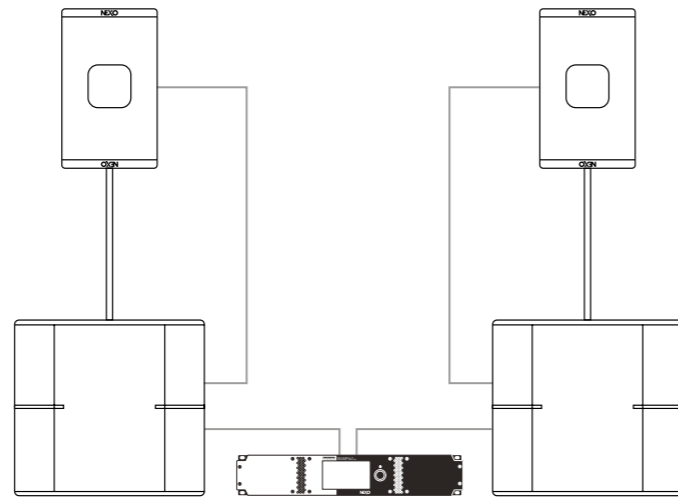

Système stéréo : 1 x P12 (passive) montée sur mât avec 1 x caisson L18 par côté

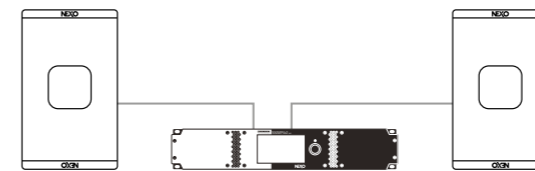

Système actif stéréo, 1 x P12 (active) par côté

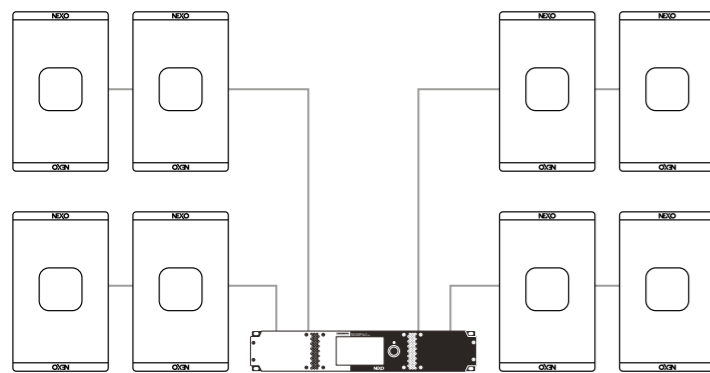

Système distribué : 8 x P12 (passive) – 2 par canal d'amplification

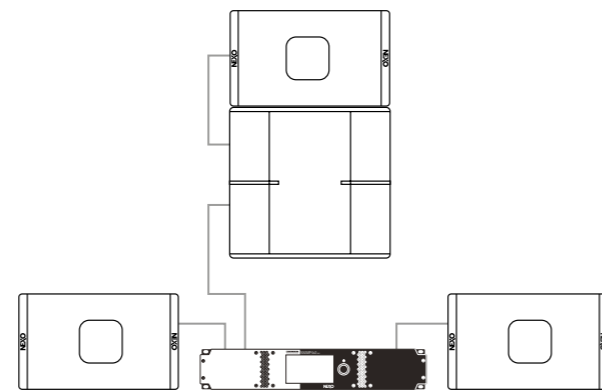

Système de retours : 1 x P12 horizontale sur 1 x caisson L15 (Drum Fill) + 2 x P12 horizontales en retours

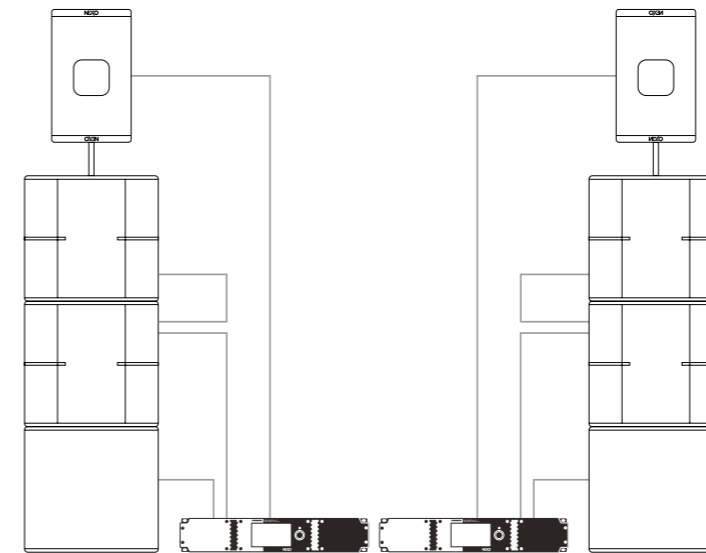

Système de façade moyen : (par côté) 1 x P12 (active) posée sur 2 x caissons L15 et 1 x caisson L15 (mode cardioïde)



## Logiciels de configuration, gestion et contrôle à distance système

Les applications NEXO facilitent la conception, la configuration et l'implémentation de systèmes Série P+ dans des installations mobiles et fixes.

### NS-1

Disponible en téléchargement gratuit, NS-1 est un outil de configuration système et de simulation puissant et intuitif, permettant aux utilisateurs de configurer et d'optimiser les performances de tout système NEXO en prédisant son comportement dans n'importe quelle salle, afin d'assurer une couverture sonore régulière.

### NeMo

Le logiciel de gestion système NeMo assure le contrôle à distance d'un système NEXO amplifié en DTD/DTDAMP ou NXAMP<sub>MK2</sub>-depuis un appareil sous macOS ou iOS. Son interface utilisateur séduisante et intuitive permet de gérer et de placer les appareils, d'en vérifier les paramètres (niveaux, etc.) et de régler de nouvelles valeurs (preset, volume, délai, EQ, etc.). NeMo intègre également un puissant moteur de logging et d'alertes.

### ProViseonaire

Les systèmes P+ amplifiés en NXAMP<sub>MK2</sub> peuvent aussi se contrôler directement depuis les consoles de mixage numériques Yamaha, et sont disponibles dans le logiciel de contrôle et de suivi Yamaha, pour systèmes installés.



# P15 Systèmes recommandés

Le NXAMP4X2<sub>Mk2</sub> constitue une solution d'amplification et de traitement parfaitement adaptée aux systèmes P15/L18, dans différentes configurations

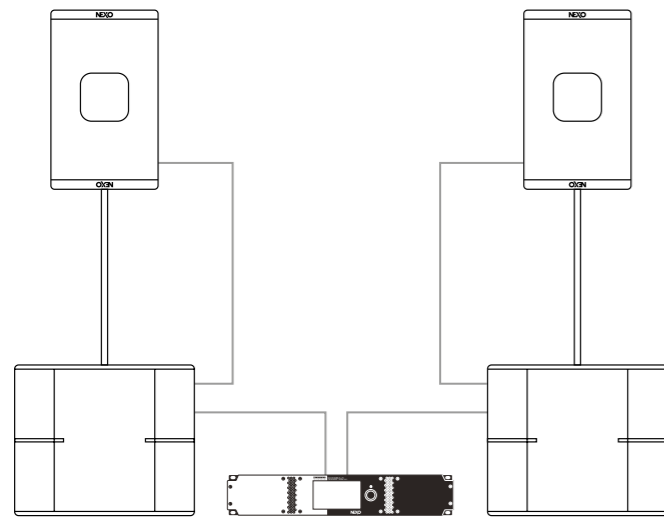

Système stéréo : 1 x P15 (passive) montée sur mât avec 1 x caisson L18 par côté, alimentation par 1 x NXAMP4X2<sub>Mk2</sub>

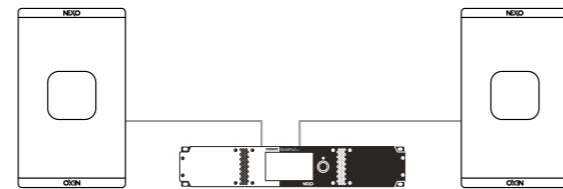

Système actif stéréo, 1 x P15 (active) par côté, alimentation par 1 x NXAMP4X2<sub>Mk2</sub>

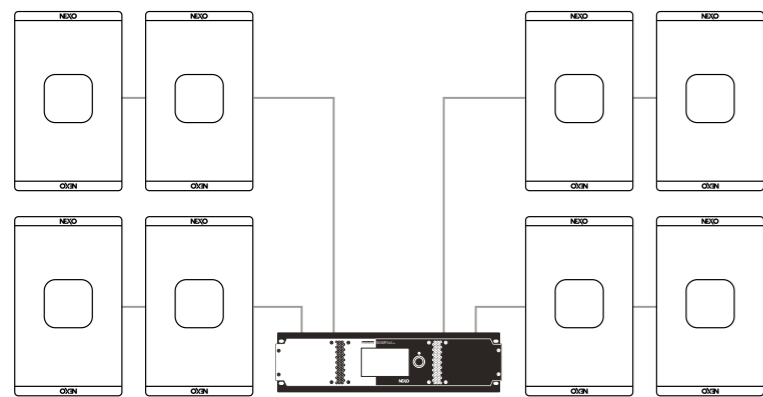

Système distribué : 8 x P15 (passive), alimentation par 1 x NXAMP4X4<sub>Mk2</sub>

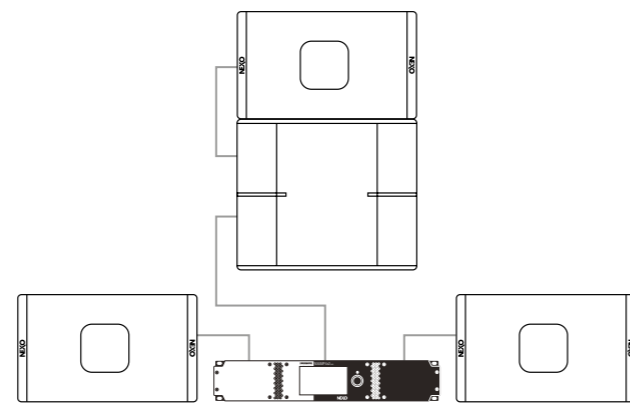

Système de retours : P15 horizontale posée sur 1 x caisson L18 (Drum Fill) + 2 x P15 horizontales (retours), alimentation par 1 x NXAMP4X2<sub>Mk2</sub>



Système de façade moyen : (par côté) 1 x P15 (active) posée sur 2 x caissons L18 et 1 x caisson L18 Sub (mode cardioïde), alimentation par 2 x NXAMP4X4<sub>Mk2</sub>



## P12 / P15 : mode actif ou passif

Les versions Touring et TIS des enceintes P12 et P15 intègrent un sélecteur Active/Passive. En mode Passive, le filtre passif intégré reçoit la puissance d'un seul canal d'amplification et la répartit sur les transducteurs de grave et d'aigu. En mode Active, un filtre actif en amont sépare les graves des aigus avant d'envoyer chacun de ces signaux à un canal d'amplification séparé (deux en tout), ce qui se traduit par un niveau maximal de pression sonore encore supérieur, de 140dB et 141 dB SPL respectivement pour la P12 et la P15, avec de surcroît une distorsion inférieure et une meilleure dispersion au voisinage de la fréquence de raccordement entre les deux transducteurs.

# Accessoires de montage Série P+

## Montage horizontal

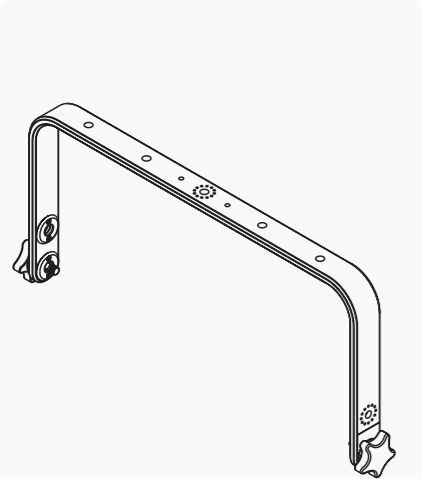

Pour P8 : PNT-HBRK8  
 Pour P10 : PNT-HBRK10  
 Pour P12 : PNT-HBRK12  
 Pour P15 : PNT-HBRK15

### S'utilise avec :

Pince structure



Fixation murale\*

Pour P8 : PNI-WM200  
 Pour P10 : PNI-WM280  
 Pour P12 : PNI-WM330  
 Pour P15 : PNI-WM380

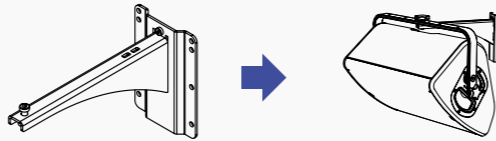

Fixation plafond

Pour P8, P10, P12, P15 : PNI-CLADAPT



Mât enceinte

Pour P8, P10, P12, P15 : PNT-PLADAPT



## Montage vertical

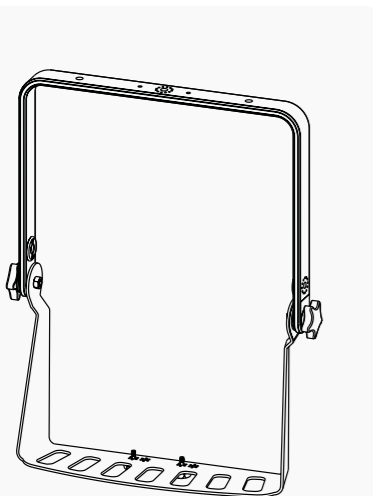

Pour P8 : PNU-VBRK8  
 Pour P10 : PNU-VBRK10  
 Pour P12 : PNU-VBRK12  
 Pour P15 : PNU-VBRK15

### S'utilise avec :

Pince structure



Fixation murale\*

Pour P8 : PNI-WM200  
 Pour P10 : PNI-WM280  
 Pour P12 : PNI-WM330  
 Pour P15 : PNI-WM380

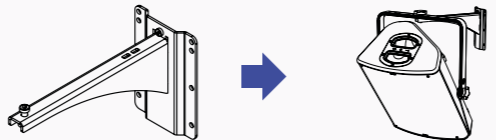

Fixation plafond

Pour P8, P10, P12, P15 : PNI-CLADAPT



Mât enceinte

Pour P8, P10, P12, P15 : PNT-PLADAPT



## Fixation bumper

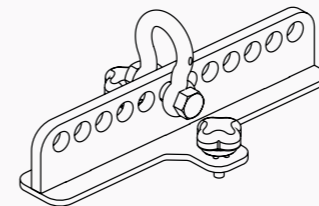

Pour P8, P10, P12, P15 : VNU-BUMP

### S'utilise avec :

Adaptateur + pince structure

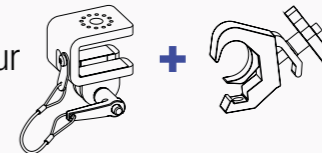

Pour P8, P10, P12, P15 : VNT-LIFTADAPT

Adaptateur + fixation murale

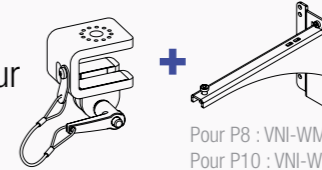

Pour P8 : VNI-WM200  
 Pour P10 : VNI-WM280  
 Pour P12 : VNI-WM330  
 Pour P15 : VNI-WM380

# Accessoires de montage L15 et L18

## Montage horizontal

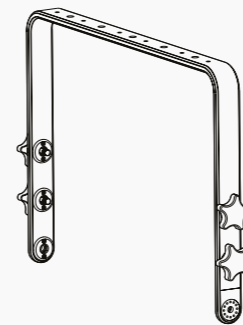

Pour L15 : LNT-HBRK15  
 Pour L18 : LNT-HBRK18

### S'utilise avec :

Pince structure

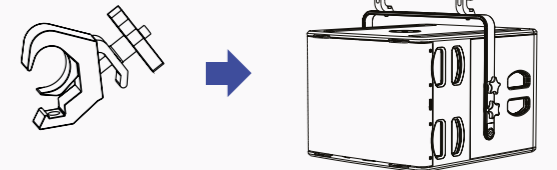

Fixation plafond

Pour P8, P10, P12, P15 : PNI-CLADAPT

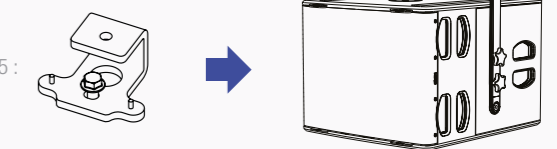

\* Les fixations murales PNI-WM sont compatibles avec toutes les enceintes P+. Voir la documentation dédiée pour l'angle maximal dans le cas de couplages spécifiques PNI-WM / enceintes P+.



# Un cluster « full range » puissant qui dégage de la place au sol

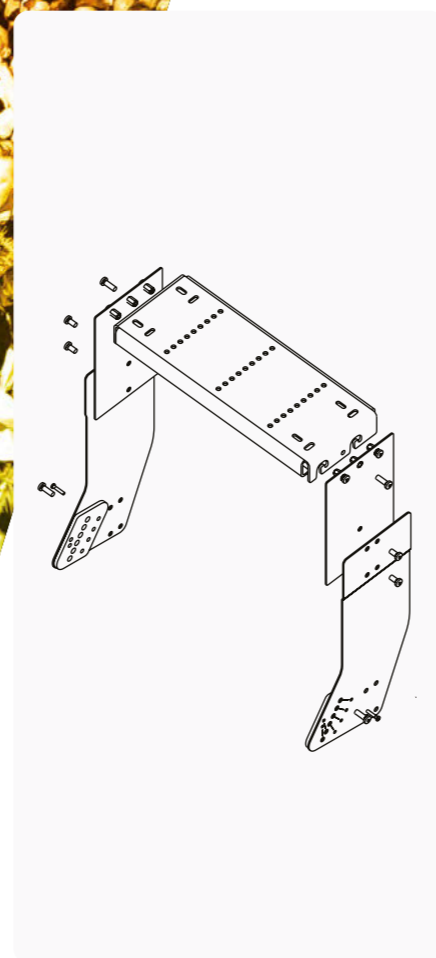

Pour 1 x P12 / 1 x L15 :  
PNI-P12TOL15

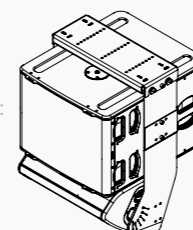

Pour 1 x P15 / 1 x L18 :  
PNI-P15TOL18

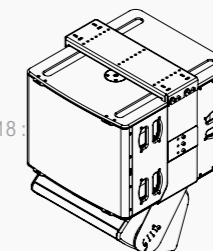

Pour 1 x P12 / 2 x L15 :  
PNI-P12O2L15

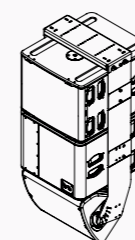

Pour 1 x P15 / 2 x L18 :  
PNI-P15O2L18

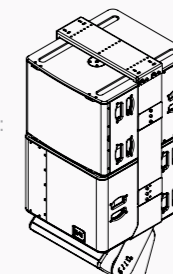

Pour 3 x L15 :  
LNI-3L15

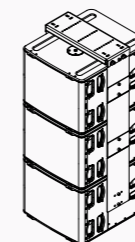

Pour 3 x L18 :  
LNI-3L18

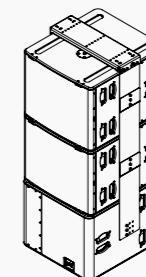

## Clusters de P12/L15 et P15/L18

Le PNI-P12TOL15 permet de créer un système point source « full range » d'une haute densité de puissance, pour des applications de portée moyenne. Il peut combiner une enceinte P12 sous un caisson L15 (avec angle à choisir entre les deux systèmes) ou 2 x caissons L15 (dont l'un peut être inversé pour des applications en mode cardioïde). Des boulons à œillet ou des pinces peuvent être utilisées sur la plaque supérieure pour suspendre le système, ou la plaque peut se visser directement au plafond.

# Pavillons et Flanges magnétiques optionnels



## Pavillons magnétiques optionnels P8

Par défaut, l'enceinte P8 utilise un pavillon de directivité 100° x 100°. Ces caractéristiques de dispersion peuvent être modifiées en montant un pavillon pivotant optionnel de directivité 110° x 60°.



PNU-P8FLG11060 Pavillon standard P8



Standard P10 Horn PNU-P10FLG11060

## Pavillons magnétiques optionnels P10

Par défaut, l'enceinte P10 utilise un pavillon de directivité 100° x 100°. Ces caractéristiques de dispersion peuvent être modifiées en montant un pavillon pivotant optionnel de directivité 110° x 60°.

## Flanges magnétiques optionnels P12

Les caractéristiques de dispersion de la P12 se modifient en quelques secondes par ajout de flanges magnétiques optionnels. L'enceinte standard utilise un pavillon de directivité 60° x 60°, et des pavillons de directivité 90° x 40° et asymétrique (Type PS), 60° - 100° x 40° sont également disponibles.



PNU-P12FLG9040 Pavillon standard P12 PNU-P12FLGPS



PNU-P15FLG9040 Pavillon standard P15 PNU-P15FLGPS

## Flanges magnétiques optionnels P15

Les caractéristiques de dispersion de la P15 se modifient en quelques secondes par ajout de flanges magnétiques optionnels. L'enceinte standard utilise un pavillon de directivité 60° x 60°, et des pavillons de directivité 90° x 40° et asymétrique (Type PS), 60° - 100° x 40° sont également disponibles.

# Flight Cases et housses

La Série P+ propose une gamme complète de flight cases et de housses, ainsi que des flight cases pour les accessoires.



**PNT-4CASE8** Flight case pour 4 x P8  
**PNT-2CASE10** Flight case pour 2 x P10  
**PNT-2CASE12** Flight case pour 2 x P12  
**PNT-2CASE15** Flight case pour 2 x P15

**PNT-ACC8** Flight case pour 4 sets d'accessoires pour P8.  
 Par set : 1 pavillon optionnel, bumper, adaptateur pour pied, fixation verticale, fixation horizontale.  
**PNT-ACC10** Flight case pour 2 sets d'accessoires pour P10.  
 Par set : 1 pavillon optionnel, bumper, adaptateur pour pied, fixation verticale, fixation horizontale.  
**PNT-ACC12** Flight case pour 2 sets d'accessoires pour P12.  
 Par set : 2 types de flanges, bumper, adaptateur pour pied, fixation verticale, fixation horizontale.  
**PNT-ACC15** Flight case pour 2 sets d'accessoires pour P15.  
 Par set : 2 types de flanges, bumper, adaptateur pour pied, fixation verticale, fixation horizontale.

**PNT-COV8** Housse pour P8  
**PNT-COV10** Housse pour P10  
**PNT-COV12** Housse pour P12  
**PNT-COV15** Housse pour P15

**LNT-2CASE15** Flight case pour 2 x L15  
**LNT-COV15** Housse pour L15  
**LNT-COV18** Housse pour L18  
**LNT-WB15** Plateau à roulettes pour L15  
**LNT-WB18** Plateau à roulettes pour L18

# Caractéristiques



P8 en configuration verticale et horizontale (retour)

## P8

P8 avec traitement NEXO	
<b>Réponse en fréquence (-6 dB)</b>	66 Hz à 20 kHz
<b>Sensibilité 1W à 1m</b>	101 dB SPL Nominal
<b>Niveau maximal de pression acoustique (à 1 m)</b>	129 dB SPL crête
<b>Puissance d'amplification recommandée</b>	400 à 630 W / 8 ohms
<b>Dispersion aigus (selon pavillon)</b>	100°x100° (défaut) - 110°x60° (avec pavillon optionnel)
<b>Fréquence de coupure</b>	66 Hz, 85 Hz, 120 Hz
<b>Impédance nominale</b>	8 Ω
Caractéristiques produit	
<b>Transducteurs</b>	1 haut-parleur de graves coaxial de 8 pouces 8 Ω longue excursion et haut-parleur d'aigus néodyme de 1,5 pouces 8 Ω
<b>Nombre de voies</b>	2 voies, filtrage passif
<b>Connecteurs (versions Touring et TIS)</b>	4 x NL4, 4 points (1 par poignée + 2 à l'arrière)
<b>Connecteurs (version Install)</b>	1 x presse-étoupe avec câble captif 2 conducteurs
<b>Points d'accroche</b>	1 x accessoire universel sur chaque côté + 1 x sur la base
<b>Matériau</b>	Multiplis incurvé, couches de bouleau balte et peuplier
<b>Finition</b>	Peinture structurée noire ou blanche
<b>Finition avant (version Touring)</b>	Grille frontale acier Magnelis® + doublure textile
<b>Finition avant (versions Install et TIS)</b>	Grille avant avec tissu acoustique résistant aux UV
<b>Dimensions (HxLxP)</b>	423 x 276 x 250 mm
<b>Poids net</b>	12 kg
<b>Température de fonctionnement</b>	0°C - 40 °C
<b>Température de stockage</b>	-20 °C - 60 °C
Déploiement système	
<b>Solution d'amplification recommandée</b>	NXAMP4X1MK2 Powered TDcontroller : jusqu'à 2 x P8 / canal
<b>Solution d'amplification optionnelle</b>	DTDcontroller + DTDAMP4x1.3 : jusqu'à 2 x P8 / canal NXAMP4x2MK2 Powered TDcontroller : jusqu'à 4 x P8 / canal NXAMP4x4MK2 Powered TDcontroller : jusqu'à 4 x P8 / canal



P10 en configuration verticale et horizontale (retour)

## P10

P10 avec traitement NEXO	
<b>Réponse en fréquence (-6 dB)</b>	63 Hz à 20 kHz
<b>Sensibilité 1W à 1m</b>	101 dB SPL Nominal
<b>Niveau maximal de pression acoustique (à 1 m)</b>	136 dB SPL crête
<b>Puissance d'amplification recommandée</b>	550 à 870 W / 8 ohms
<b>Dispersion aigus (selon pavillon)</b>	100°x100° (défaut) - 110°x60° (avec pavillon optionnel)
<b>Fréquence de coupure</b>	63 Hz, 85 Hz, 120 Hz
<b>Impédance nominale</b>	8 Ω
Caractéristiques produit	
<b>Transducteurs</b>	1 haut-parleur de graves coaxial à aimant néodyme de 10 pouces 8 Ω longue excursion et haut-parleur d'aigus de 1,7 pouces 8 Ω
<b>Nombre de voies</b>	2 voies, filtrage passif
<b>Connecteurs (versions Touring et TIS)</b>	4 x NL4, 4 points (1 par poignée + 2 à l'arrière)
<b>Connecteurs (version Install)</b>	1 x presse-étoupe avec câble captif 2 conducteurs
<b>Points d'accroche</b>	1 x accessoire universel sur chaque côté + 1 x sur la base
<b>Matériau</b>	Multiplis incurvé, couches de bouleau balte et peuplier
<b>Finition</b>	Peinture structurée noire ou blanche
<b>Finition avant (version Touring)</b>	Grille frontale acier Magnelis® + doublure textile
<b>Finition avant (versions Install et TIS)</b>	Grille avant avec tissu acoustique résistant aux UV
<b>Dimensions (HxLxP)</b>	497 x 384 x 274 mm
<b>Poids net</b>	15 kg
<b>Température de fonctionnement</b>	0°C - 40 °C
<b>Température de stockage</b>	-20 °C - 60 °C
Déploiement système	
<b>Solution d'amplification recommandée</b>	NXAMP4X1MK2 Powered TDcontroller : 1 x P10 / canal
<b>Solution d'amplification optionnelle</b>	DTDcontroller + DTDAMP4x1.3 : jusqu'à 2 x P10 / canal NXAMP4x2MK2 Powered TDcontroller : jusqu'à 4 x P10 / canal NXAMP4x4MK2 Powered TDcontroller : jusqu'à 4 x P10 / canal



P12 en configuration verticale et horizontale (retour)

## P12

P12 avec traitement NEXO	
<b>Réponse en fréquence (-6 dB)</b>	60 Hz à 20 kHz
<b>Sensibilité 1W à 1m</b>	107 dB SPL Nominal
<b>Niveau maximal de pression acoustique (à 1 m)</b>	138 dB SPL crête (Passive) / 140 dB SPL crête (Active)
<b>Puissance d'amplification recommandée</b>	Actif : (800 à 1250 W haut-parleur de graves + 400 à 630 W haut-parleur d'aigus) Passif : 800 à 1250 W
<b>Dispersion aigus (selon flanges)</b>	60°x60° (défaut) - 90°x40° (avec flange 90x40) - 60°~100°x40° (avec flange PS)
<b>Fréquence de coupure</b>	60 Hz, 85 Hz, 120 Hz
<b>Impédance nominale</b>	Mode Actif : boomer 8 Ω, tweeter 8 Ω - Passif : 8 Ω
Caractéristiques produit	
<b>Transducteurs</b>	1 haut-parleur de graves coaxial à aimant néodyme de 12 pouces 8 Ω longue excursion et haut-parleur d'aigus de 3 pouces 8 Ω
<b>Nombre de voies (versions Touring et TIS)</b>	2 voies passive (2+2 P12) ou 2 voies active (1+1 LF, 2+2 HF) commutable
<b>Nombre de voies (version Install)</b>	2 voies, filtrage passif
<b>Connecteurs (versions Touring et TIS)</b>	4 x NL4, 4 points (1 par poignée + 2 à l'arrière)
<b>Connecteurs (version Install)</b>	1 x presse-étoupe avec câble captif 2 conducteurs
<b>Points d'accroche</b>	1 x accessoire universel sur chaque côté + 1 x sur la base
<b>Matériau</b>	Multiplis incurvé, couches de bouleau balte et peuplier
<b>Finition</b>	Peinture structurée noire ou blanche
<b>Finition avant (version Touring)</b>	Grille frontale acier + doublure textile
<b>Finition avant (versions Install et TIS)</b>	Grille avant avec tissu acoustique
<b>Dimensions (HxLxP)</b>	534 x 432 x 314 mm
<b>Poids net</b>	20 kg
<b>Température de fonctionnement</b>	0°C - 40 °C
<b>Température de stockage</b>	-20 °C - 60 °C
Déploiement système	
<b>Solution d'amplification recommandée</b>	NXAMP4X2MK2 Powered TDcontroller : jusqu'à 2 x P12 / canal
<b>Solution d'amplification optionnelle</b>	DTDcontroller + DTDAMP4x1.3 : 1 enceinte P12 par canal NXAMP4x1MK2 Powered TDcontroller (mode Bridgé) : jusqu'à 2 x P12 / canal NXAMP4x4MK2 Powered TDcontroller : jusqu'à 4 x P12 / canal



P15 en configuration verticale et horizontale (retour)

## P15

P15 avec traitement NEXO	
<b>Réponse en fréquence (-6 dB)</b>	57 Hz - 20 kHz
<b>Sensibilité 1W à 1m</b>	108 dB SPL Nominal
<b>Niveau maximal de pression acoustique (à 1 m)</b>	139 dB SPL crête (Passif) / 141 dB SPL crête (Actif)
<b>Puissance d'amplification recommandée</b>	Actif : (800 à 1350 W haut-parleur de graves + 400 à 630 W haut-parleur d'aigus) Passif : 800 à 1350 W
<b>Dispersion aigus (selon flanges)</b>	60°x60° (défaut) - 90°x40° (avec flange 90x40) - 60°~100°x40° (avec flange PS)
<b>Fréquence de coupure</b>	57 Hz, 85 Hz, 120 Hz
<b>Impédance nominale</b>	Mode Actif : boomer 8 Ω, tweeter 8 Ω - Passif : 8 Ω
Caractéristiques produit	
<b>Transducteurs</b>	1 haut-parleur de graves coaxial à aimant néodyme de 15 pouces 8 Ω longue excursion et haut-parleur d'aigus de 3 pouces 8 Ω
<b>Nombre de voies (versions Touring et TIS)</b>	2 voies passive (2+2 P15) ou 2 voies active (1+1 LF, 2+2 HF) commutable
<b>Nombre de voies (version Install)</b>	2 voies, filtrage passif
<b>Connecteurs (versions Touring et TIS)</b>	4 x NL4, 4 points (1 par poignée + 2 à l'arrière)
<b>Connecteurs (version Install)</b>	1 x presse-étoupe avec câble captif 2 conducteurs
<b>Points d'accroche</b>	1 x accessoire universel sur chaque côté + 1 x sur la base
<b>Matériau</b>	Multiplis incurvé, couches de bouleau balte et peuplier
<b>Finition</b>	Peinture structurée noire ou blanche
<b>Finition avant (version Touring)</b>	Grille frontale acier + doublure textile
<b>Finition avant (versions Install et TIS)</b>	Grille avant avec tissu acoustique
<b>Dimensions (HxLxP)</b>	600 x 483 x 352 mm
<b>Poids net</b>	23 kg
<b>Température de fonctionnement</b>	0°C - 40 °C
<b>Température de stockage</b>	-20 °C - 60 °C
Déploiement système	
<b>Solution d'amplification recommandée</b>	NXAMP4X2MK2 Powered TDcontroller : jusqu'à 2 x P15 / canal
<b>Solution d'amplification optionnelle</b>	DTDcontroller + DTDAMP4x1.3 : 1 enceinte P15 par canal NXAMP4x1MK2 Powered TDcontroller (mode Bridgé) : jusqu'à 2 x P15 / canal NXAMP4x4MK2 Powered TDcontroller : jusqu'à 4 x P15 / canal



Caisson L15

## L15

L15 avec traitement NEXO	
<b>Réponse en fréquence (-6 dB)</b>	40 Hz - 120 Hz
<b>Niveau maximal de pression acoustique (à 1 m)</b>	139 dB SPL crête
<b>Puissance d'amplification recommandée</b>	850 à 1350 W / 8 ohms
<b>Fréquence de coupure</b>	85 Hz, 120 Hz
<b>Impédance nominale</b>	4 Ω
Caractéristiques produit	
<b>Transducteur</b>	Haut-parleur en néodyme de 15 pouces 4 Ω longue excursion
<b>Connecteurs</b>	2 x NL4, 4 points
<b>Points d'accroche</b>	1 x accessoire universel sur chaque côté + 1 x filetage M20 pour mât d'enceinte sur le dessus
<b>Matériau</b>	Multiplis incurvé, couches de bouleau balte et peuplier
<b>Finition</b>	Peinture structurée noire ou blanche
<b>Finition avant</b>	Grille frontale acier
<b>Dimensions (HxLxP)</b>	439 x 550 x 650 mm
<b>Poids</b>	35 kg
<b>Température de fonctionnement</b>	0°C - 40 °C
<b>Température de stockage</b>	-20 °C - 60 °C
Déploiement système	
<b>Solution d'amplification recommandée</b>	NXAMP4X2MK2 Powered TDcontroller : jusqu'à 2 x L15 / canal
<b>Solution d'amplification optionnelle</b>	DTD + DTDAMP4x1.3 : 1 x L15 / canal NXAMP4x1MK2 Powered TDcontroller : 1 x L15 / canal NXAMP4x4MK2 Powered TDcontroller : jusqu'à 2 x L15 / canal



Caisson L18

## L18

L18 avec traitement NEXO	
<b>Réponse en fréquence (-6 dB)</b>	32 Hz - 120 Hz
<b>Niveau maximal de pression acoustique (à 1 m)</b>	140 dB SPL crête
<b>Puissance d'amplification recommandée</b>	1550 à 2450 W / 4 ohms
<b>Fréquence de coupure</b>	60 Hz, 85 Hz, 120 Hz
<b>Impédance nominale</b>	4 Ω
Caractéristiques produit	
<b>Transducteur</b>	Haut-parleur en néodyme de 18 pouces 4 Ω longue excursion
<b>Connecteurs</b>	2 x NL4, 4 points
<b>Points d'accroche</b>	1 x accessoire universel sur chaque côté + 1 x filetage M20 pour mât d'enceinte sur le dessus
<b>Matériau</b>	Multiplis incurvé, couches de bouleau balte et peuplier
<b>Finition</b>	Peinture structurée noire ou blanche
<b>Finition avant</b>	Grille frontale acier
<b>Dimensions (HxLxP)</b>	559 x 680 x 775 mm
<b>Poids</b>	50 kg
<b>Température de fonctionnement</b>	0°C - 40 °C
<b>Température de stockage</b>	-20 °C - 60 °C
Déploiement système	
<b>Solution d'amplification recommandée</b>	NXAMP4X2MK2 Powered TDcontroller : 1 x L18 par canal
<b>Solution d'amplification optionnelle</b>	NXAMP4x1MK2 Powered TDcontroller (bridgé) : 1 x L18 / canal NXAMP4x4MK2 Powered TDcontroller : jusqu'à 2 x L18 / canal



**NEXO**

Parc d'Activité  
du Pré de la Dame Jeanne  
B.P.5  
60128 Plailly  
FRANCE  
Tel: +33 (0)3 44 99 00 70  
Fax: +33 (0)3 44 99 00 30  
E-mail: info@nexo.fr

