

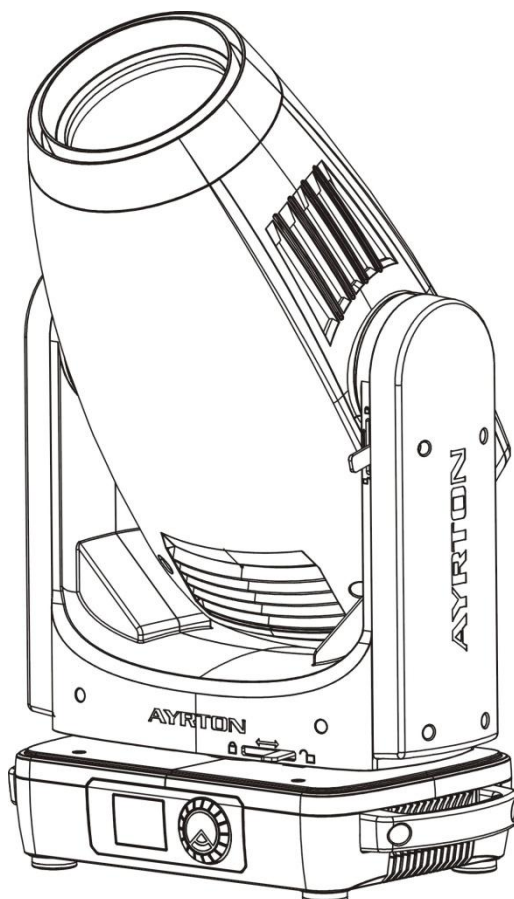



*Manuel d'utilisation*



**diablo<sup>S</sup>**  
**diablo<sup>TC</sup>**

Merci de conserver ce manuel 

## CONTENTS

<b>1. INSTRUCTIONS DE SÉCURITÉ</b>	<b>2</b>
<b>2. FONCTIONALITÉS</b>	<b>5</b>
<b>3. DESCRIPTION TECHNIQUE</b>	<b>7</b>
<b>4. DIMENSIONS</b>	<b>8</b>
<b>5. INSTRUCTIONS D'INSTALLATION</b>	<b>11</b>
<b>6. CONNEXION DMX-512</b>	<b>14</b>
<b>7. UTILISATION D'UN BOUCHON DE TERMINAISON DMX</b>	<b>14</b>
<b>8. REGLAGE DE L'ADRESSE DMX DU PROJECTEUR</b>	<b>15</b>
<b>9. Instructions pour le récepteur DMX WIRELESS intégré</b>	<b>15</b>
<b>10. DISPLAY</b>	<b>16</b>
<b>11. CHARTE DMX</b>	<b>31</b>
<b>12. MESSAGES D'ERREUR</b>	<b>36</b>
<b>13. NETTOYAGE MAINTENANCE</b>	<b>36</b>
<b>Mousse pour réalisation d'un «flightcase»</b>	<b>37</b>
<b>Spécifications Techniques</b>	<b>37</b>

Nous vous remercions de la confiance que vous nous accordez en choisissant le luminaire AYRTON DIABLO TC ou DIABLO S.

Veuillez prendre le temps de lire entièrement et attentivement ce manuel avant toute installation et utilisation de cet appareil, afin d'acquérir une parfaite connaissance des conditions d'utilisation et de toutes les informations concernant ce produit.

Lorsque ce manuel d'utilisation sera parfaitement assimilé, nous vous recommandons de conserver cet exemplaire pour toutes consultations ultérieures.

Toutes les informations présentes dans ce manuel d'utilisation sont susceptibles de modifications sans préavis. AYRTON se réserve le droit de modifier et d'améliorer en tous points les produits de sa gamme au cours du temps, ceci sans devoir intégrer ces modifications dans les produits vendus précédemment.

A l'intérieur de la boîte, vous devriez trouver :  
2 fixations rapides omega  
1 Câble d'alimentation sans fiche mâle

## 1. INSTRUCTIONS DE SÉCURITÉ

### 1.1. AVERTISSEMENT IMPORTANT

Le luminaire DIABLO TC ou DIABLO S a quitté nos usines en parfait état de fonctionnement. Toutefois, si vous constatiez un défaut, vous êtes prié de contacter immédiatement votre revendeur AYRTON avant son utilisation.

L'installation et le raccordement électrique doivent être effectués par un installateur agréé. AYRTON décline toute responsabilité en cas d'installation de ce projecteur par une personne non qualifiée.

Le fabricant ne peut-être tenu pour responsable des dommages causés par le non-respect des instructions de sécurité, d'installation ou de montage contenues dans ce manuel, ou par toute modification de cet appareil.



#### ATTENTION!

TENSION ÉLEVÉE. RISQUES DE CHOC ÉLECTRIQUE



#### ATTENTION!

TOUJOURS DÉBRANCHER L'APPAREIL AVANT OUVERTURE ÉVENTUELLE



#### ATTENTION!

NE JAMAIS REGARDER DIRECTEMENT LES SOURCES LUMINEUSES



**ATTENTION!**  
NE PAS TOUCHER L'APPAREIL EN COURS D'UTILISATION; RISQUES DE BRÛLURES



**ATTENTION!**  
NE PAS EXPOSER L'APPAREIL À LA PLUIE OU L'HUMIDITÉ

### MISE EN GARDE !

**AVERTISSEMENT:** Toute modification apportée à cet appareil non expressément approuvée par la partie responsable de la conformité pourrait annuler l'autorité de l'utilisateur à utiliser l'équipement.



**REMARQUE:** Cet équipement a été testé et déclaré conforme aux limites imposées aux appareils numériques de classe A, conformément à la section 15 du règlement de la FCC. Ces limites sont conçues pour fournir une protection raisonnable contre les interférences nuisibles lorsque l'équipement est utilisé dans un environnement commercial. Cet équipement génère, utilise et peut émettre de l'énergie de fréquence radio et, s'il n'est pas installé et utilisé conformément au manuel d'instructions, peut causer des interférences nuisibles aux communications radio. L'utilisation de cet équipement dans une zone résidentielle est susceptible de provoquer des interférences nuisibles. Dans ce cas, l'utilisateur sera tenu de corriger les interférences à ses frais.



#### *Important:*

Le non-respect des instructions de sécurité, d'installation ou de montage ainsi que la modification du luminaire DIABLO TC ou DIABLO S entraînera la nullité de la garantie

- De la condensation risque de se former sur votre DIABLO TC ou DIABLO S dans les cas suivants: dans un lieu embué ou très humide, Quand l'appareil est brusquement amené d'un environnement froid à un environnement chaud, ou inversement. Dans ces cas, vous devez attendre que l'appareil soit revenu à la température ambiante de la pièce où il est placé avant son utilisation.
- Votre DIABLO TC ou DIABLO S est conforme aux normes de sécurité de classe 1. Vous devez obligatoirement raccorder l'appareil à la Terre.
- L'installation et le raccordement électrique doivent être effectués par un installateur agréé. AYRTON décline toute responsabilité en cas d'installation de ce projecteur par une personne non qualifiée.
- Vérifiez que la tension d'alimentation ne soit pas supérieure à la tension maximale autorisée.
- Dans tous les cas, assurez-vous que le ou les câbles reliés à votre DIABLO TC ou DIABLO S ne soient pas endommagés par des entailles, des épissures ou par un quelconque écrasement.
- Assurez-vous que l'alimentation électrique votre DIABLO TC ou DIABLO S est coupée avant toute intervention sur ce projecteur. Pour débrancher votre DIABLO TC ou DIABLO S, ne tirez jamais sur le câble d'alimentation ! Déverrouiller la bague de verrouillage du connecteur de son câble d'alimentation jusqu'à son dégagement complet, puis tirez doucement sur le connecteur pour débrancher ce câble.

- Lors de la première utilisation, des odeurs peuvent émaner de votre DIABLO TC ou DIABLO S. C'est un phénomène normal qui doit s'estomper après quelques minutes d'utilisation.
- Vous ne devez pas l'installer à proximité de matériaux inflammables. Il est conseillé de respecter une distance minimum de 2m entre la surface de sortie du faisceau lumineux et l'objet à éclairer.
- De par la nature de son principe de refroidissement, vous ne devez jamais empêcher l'air libre de circuler autour du corps de l'appareil. Vous devez prévoir un espace libre minimum de 0,5m autour de votre DIABLO TC ou DIABLO S pour favoriser son refroidissement
- Vérifiez que le support sur lequel vous posez votre DIABLO TC ou DIABLO S peut accepter en toute sécurité le poids de cet appareil, soit 35kg, ceci en incluant tous les coefficients de sécurité qui s'imposent.

**Le non-respect des instructions de sécurité, d'installation ou de montage ainsi que la modification du luminaire DIABLO TC ou DIABLO S entraînera la nullité de la garantie.**

## 1.2. GENERAL GUIDELINES

- Le DIABLO TC ou DIABLO S est un luminaire doté d'une source lumineuse LED (Light Emitting Diode) destiné à une utilisation professionnelle (éclairage architectural, éclairage événementiel, Télévision, Théâtres, Musées, etc...).. Avant sa mise en service, assurez-vous que votre appareil n'a pas subi de dommage pendant son transport. Si tel était le cas, abstenez-vous d'utiliser ce produit et contactez votre revendeur AYRTON immédiatement
- Le luminaire DIABLO TC ou DIABLO S dispose d'un indice de protection IP20 Il peut être utilisé qu'en intérieur. Il ne doit en aucun cas être partiellement ou intégralement immergé, même de façon temporaire
- La tension d'alimentation requise du luminaire DIABLO TC ou DIABLO S est de type 110 à 240V AC. Vérifiez que l'application dans laquelle vous destinez l'installation de vos projecteurs est bien compatible avec cette information..
- Ne secouez pas votre DIABLO TC ou DIABLO S lors de son installation ou de sa manipulation..
- Le choix du lieu d'installation de votre DIABLO TC ou DIABLO S est très important :  
Vous ne devez pas l'exposer à une source de chaleur  
Vous ne devez pas l'installer à proximité de matériaux inflammables.,  
Vous devez veiller à ce que de la poussière ou des débris divers ne puissent pas s'agglomérer autour du corps de l'appareil, ceci pouvant altérer son refroidissement optimal et nuire à son fonctionnement.
- Si vous utilisez les Omega pour suspendre l'appareil, assurez-vous de bien verrouiller les quarts de tour.
- Veuillez prendre le temps de lire entièrement et attentivement ce manuel avant toute installation et utilisation de cet appareil, afin d'acquérir une parfaite connaissance des conditions d'utilisation et de toutes les informations concernant ce produit.
- Pour transporter votre DIABLO TC ou DIABLO S, il est vivement recommandé d'utiliser son emballage d'origine complet, incluant les éléments de protection thermoformés.
- La température ambiante du lieu où est installé votre DIABLO TC ou DIABLO S ne doit jamais excéder  $T_a = 45^{\circ} C$  ni descendre au-dessous de  $-10^{\circ}$

- La source lumineuse contenue dans ce luminaire ne doit être remplacée que par le fabricant ou son agent de service ou une personne qualifiée similaire

**Le fabricant ne peut-être tenu pour responsable des dommages causés par le non-respect des instructions de sécurité, d’installation ou de montage contenues dans ce manuel, ou par toute modification de cet appareil. Le non-respect des instructions de sécurité, d’installation ou de montage ainsi que la modification du luminaire DIABLO TC ou DIABLO S entraînera la nullité de la garantie.**

## **2. FONCTIONALITÉS**

### **POWER SUPPLY**

- AC 100-240V~, 50/60Hz
- Consommation électrique: 550w

### **OPTIQUE**

- LED: Module LED haute puissance, Blanc 7000± 450K – DIABLO TC
- Module LED haute puissance, Blanc 8000± 500K – DIABLO S
- Durée de vie LED > 20,000 H

### **MOUVEMENT**

- Pan : 540° / 630° Optional (16 bit)
- Tilt : 270° (16 bit)

### **COULEURS**

- CMY color mixing uniforme et linéaire + CTO
- 1 roue de couleurs – 7 couleurs + open – Effets rainbow

### **GOBOS**

- Roue de gobos rotatifs et indexables et interchangeables: 7 + open
- “Slot in & out” système
- Diamètre du Gobo: 25.5 mm
- Épaisseur du Gogo: 1.1 mm / 2.2 mm
- Diamètre image du Gobo: 20 mm

### **CONTRÔLE**

- 3 modes : 36 / 34 / 56 canaux DMX
- 2 modes d’opération: DMX-512, Master / Slave modes
- Effet Strobe 1-25 flashes /sec avec effet pulse
- Zoom – Focus
- Framing System : 4 couteaux à obturation totale
- Prisme 5 facettes
- Roue d’animation
- Frost progressif

- Iris
- Récepteur Wireless Intégré

#### **DISPLAY**

- Afficheur LCD full – color LCD. Batterie rechargeable optionnelle
- Verrouillage automatique du Display

#### **SOFTWARE**

8 programmes pré-installés

Upgrades: Via câble DMX (Upgrade Box en option)

#### **AUTRES SPEC**

Entrée signal isolée

Fonctions RDM

#### **POIDS**

Poids Net: 21.9 kg

### 3. DESCRIPTION TECHNIQUE

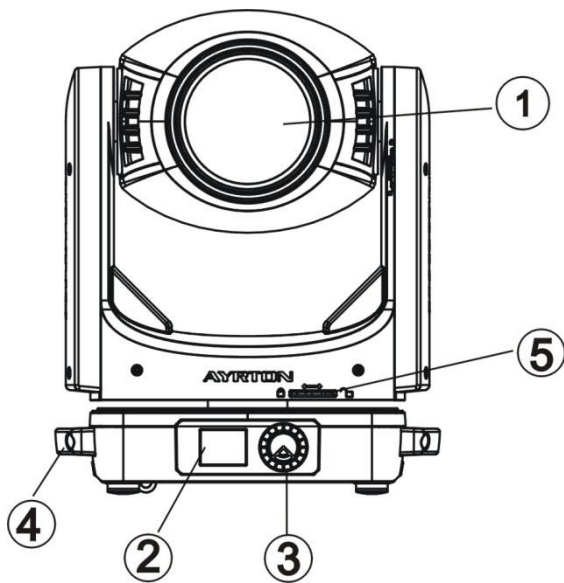

- 1) Lentille
- 2) Display
- 3) Bouton rotatif
- 4) Poignée
- 5) Blocage de PAN
- 6) 5-Pin DMX Sortie
- 7) 5-Pin DMX entrée
- 8) Alimentation sortie
- 9) Alimentation entrée

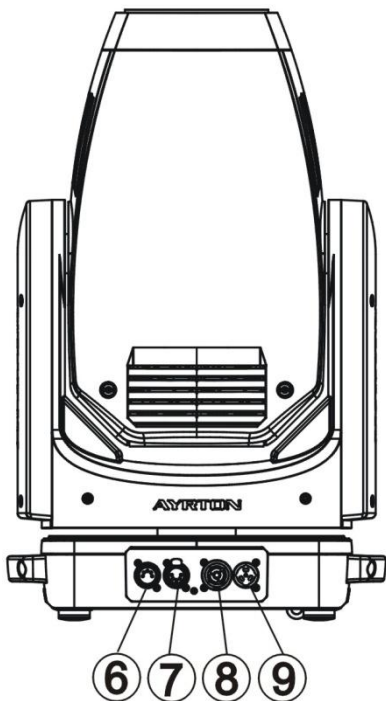



## 4. DIMENSIONS

### 4.1. Fixture Dimension

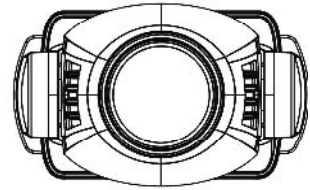
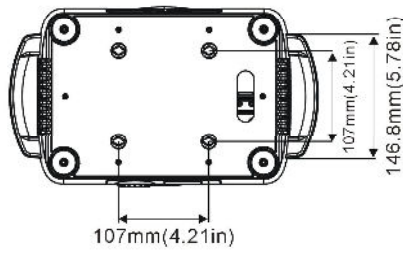
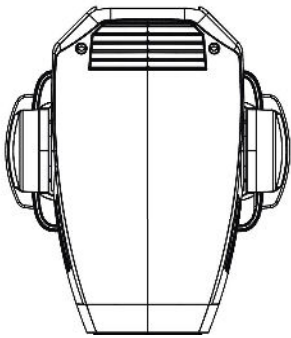
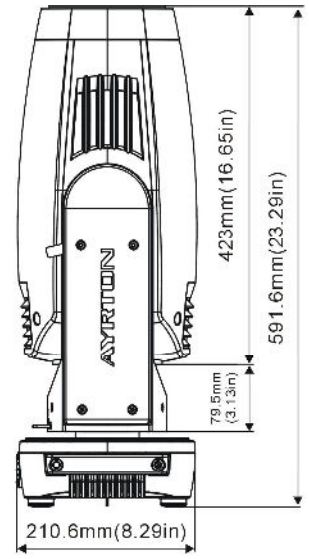
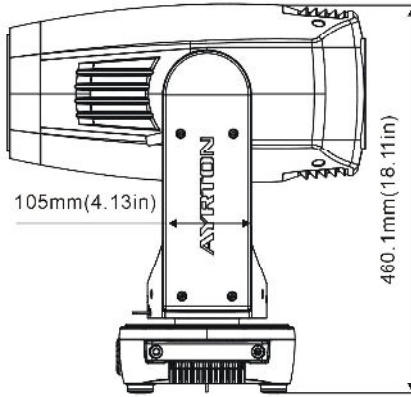
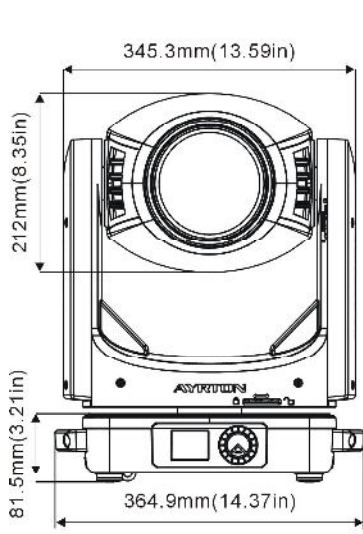

## 4.2. Gobo Filter Dimension

Rotating Gobo:

Black & White Gobo:

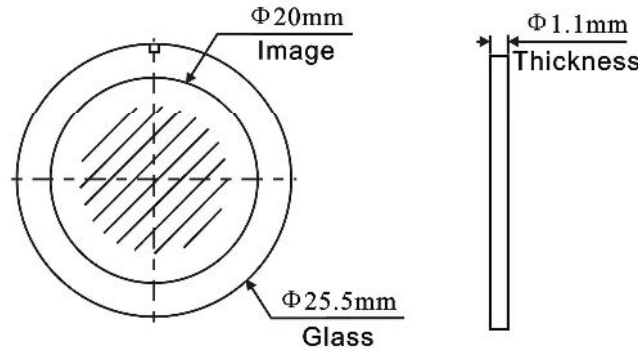

Color Gobo:

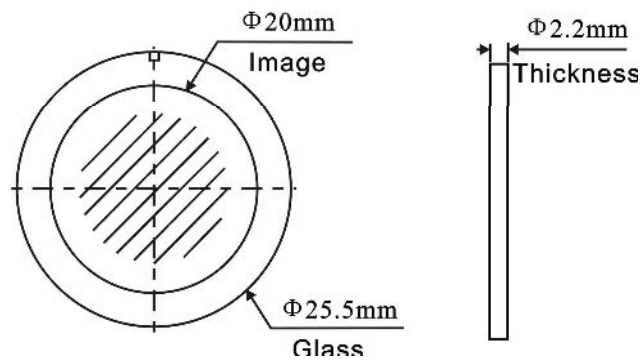

## 4.3. Color Filter Dimension

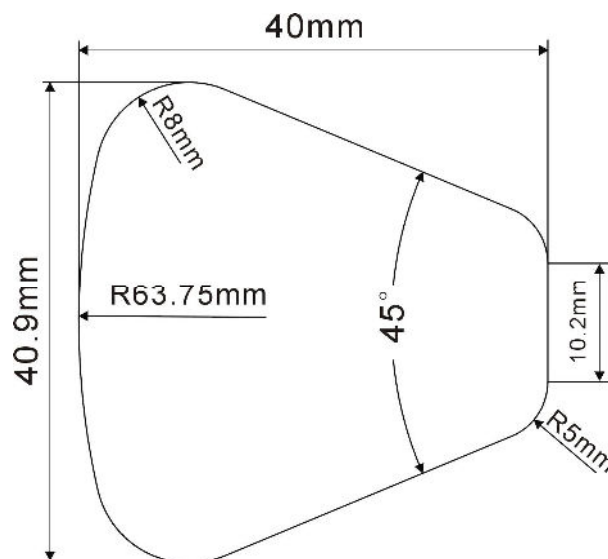

4.4. Animation Dimension

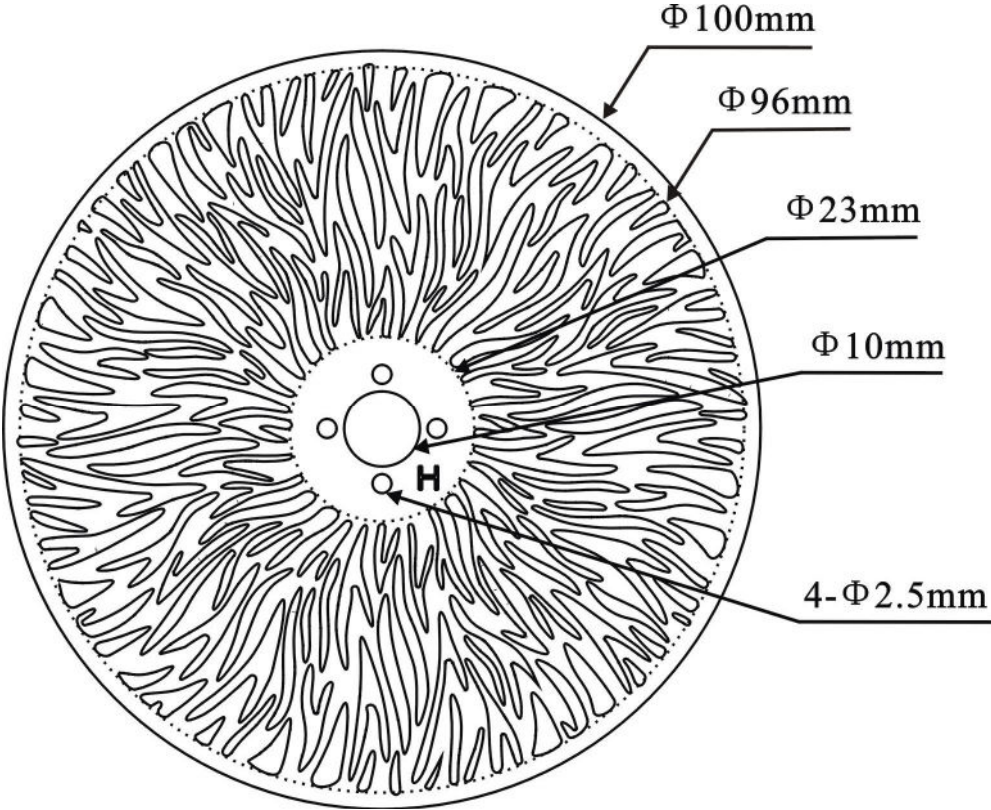

## 5. INSTRUCTIONS D'INSTALLATION



### ATTENTION!

NE PAS MANIPULER CET APPAREIL LES CAPOTS OUVERTS

### 5.1. ACCROCHE DE L'APPAREIL



### ATTENTION!

CETTE OPÉRATION DOIT OBLIGATOIREMENT ÊTRE EFFECTUÉE PAR UNE PERSONNE

- L'installation doit être effectuée de manière qu'elle puisse supporter 10 fois le poids pendant 1 heure sans déformation permanente nuisible.
- L'installation doit toujours être effectuée avec une deuxième suspension indépendante, par exemple, un câble de sécurité approprié.
- Ne jamais se tenir directement en dessous de l'appareil lors du montage, le démontage ou la maintenance de l'appareil.
- L'opérateur doit s'assurer que la sécurité concernant les installations de machines et de techniques sont approuvés par un expert avant de prendre l'appareil en service pour la première fois..
- Ces installations doivent être approuvées par une personne qualifiée une fois par an.
- L'installation de cet appareil exige une solide expérience, y compris, entre autres, le calcul des limites de charge, le matériel d'installation utilisé et des inspections de sécurité régulières du matériel utilisé et du périphérique. Si vous n'avez pas ces qualifications, ne tentez pas de l'installation vous-même. Une mauvaise installation peut entraîner des blessures corporelles
- Avant de monter assurez-vous que la zone de montage peut supporter une charge ponctuelle minimum de 10 fois le poids de l'appareil..

## 5.2. ACCROCHE EN UTILISANT LES OMEGA

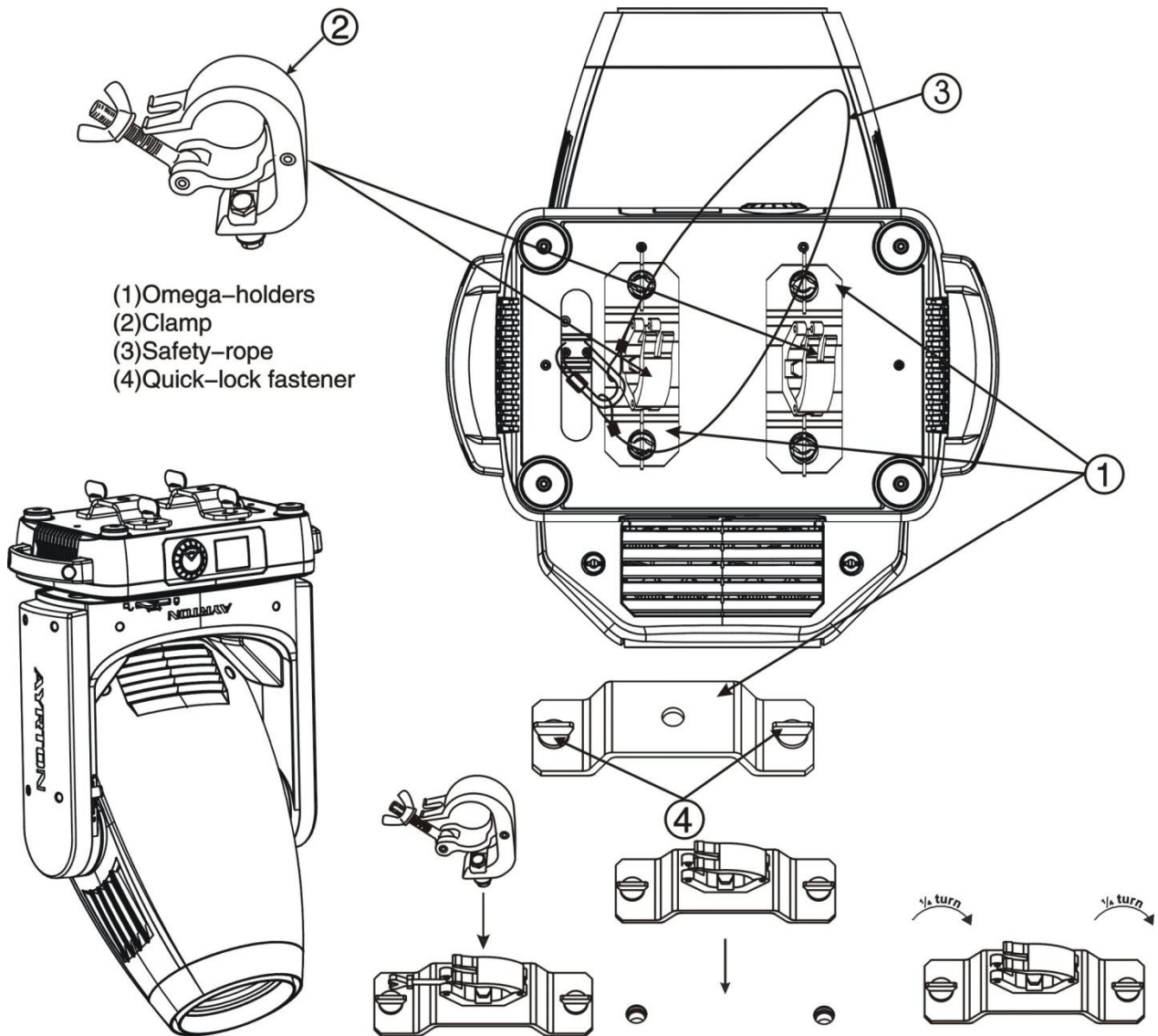

- Attachez les colliers aux Omega en utilisant les boulon M12.
- Insérez les quarts de tours de l'Omega dans les trous prévus à cet effet dans la base du projecteur. Verrouillez les quarts de tours.
- Installez le second Omega.
- Passez le câble de sécurité dans l'accroche prévue à cet effet. Attachez le câble de sécurité à la structure ou à un point de sécurité. Verrouillez la sécurité.



### Important:

Cette étape est très importante pour éviter la chute du projecteur en cas de rupture du collier d'accroche.

### 5.3. INSTALLATION

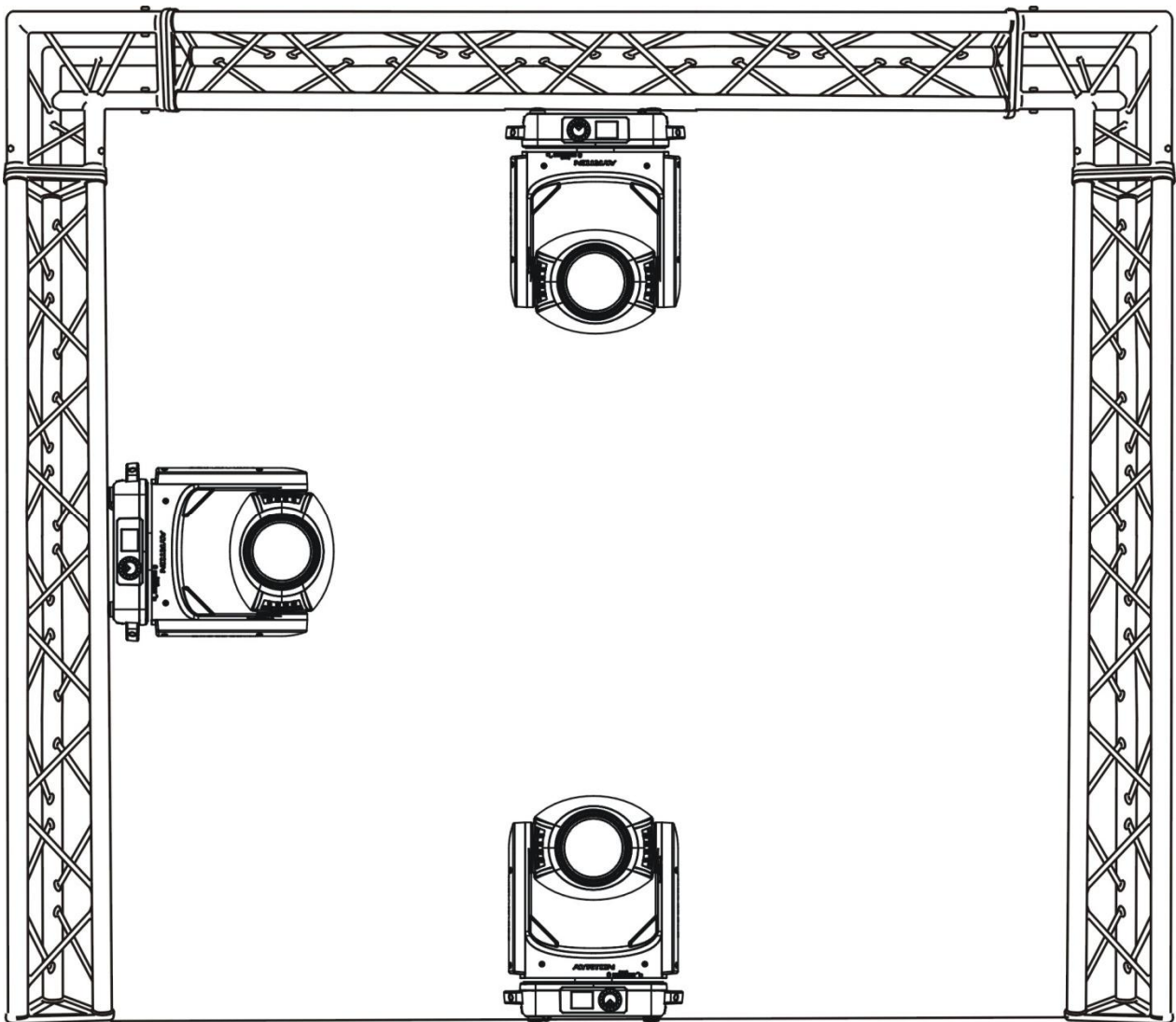

- L'appareil peut être installé dans toutes les positions montrées sur le schéma ci-dessus



**Important:**

L'installation de cet appareil exige une solide expérience, y compris, entre autres, le calcul des limites de charge, le matériel d'installation utilisé et des inspections de sécurité régulières du matériel utilisé et du périphérique. Si vous n'avez pas ces qualifications, ne tentez pas de l'installation vous-même. Une mauvaise installation peut entraîner des blessures corporelles.

## 6. CONNEXION DMX-512

Connecter le câble DMX d'entrée (connecteur XLR) de l'appareil à la sortie DMX (prise femelle XLR) de votre contrôleur.

Vous pouvez raccorder plusieurs appareils en chaîne à cette même ligne DMX.

Le câble DMX utilisé doit être constitué d'une paire torsadée et blindée, et équipé de connecteurs XLR Mâle et Femelle.

Se référer au schéma suivant :

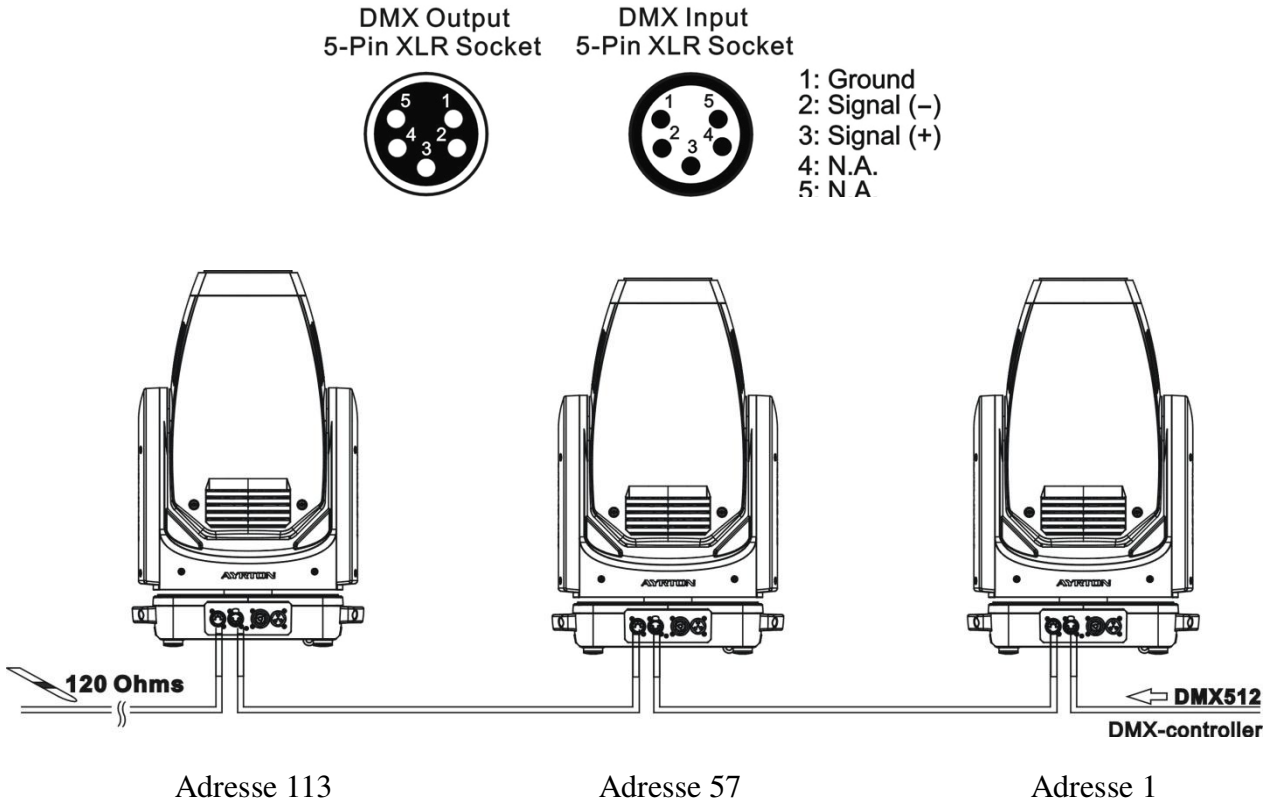

Quantité maximale de luminaires connectés en série:

AC100~120V: 3 luminaires;

AC200~240V: 6 luminaires

## 7. UTILISATION D'UN BOUCHON DE TERMINAISON DMX

Pour des installations dont le câble DMX doit parcourir de longues distances, ou s'il est situé à proximité d'environnements à forte perturbations électriques, il est recommandé d'utiliser un bouchon de terminaison DMX. Ceci aide à prévenir le mauvais fonctionnement des appareils qui pourrait être causé par des parasites. Le bouchon de terminaison DMX est simplement constitué d'une fiche XLR mâle dont une résistance de 120 Ohms est soudée entre les broches 2 et 3. Ce bouchon doit être connecté à la sortie DMX du dernier appareil de la chaîne.

Se référer au schéma suivant :

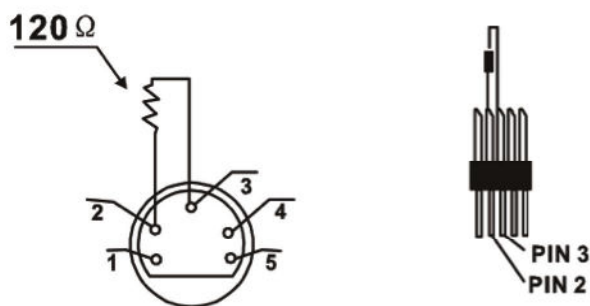

## 8. REGLAGE DE L'ADRESSE DMX DU PROJECTEUR

Tous les projecteurs doivent avoir une adresse DMX de départ correctement réglée lors de l'usage d'un signal DMX pour le contrôle de ceux-ci.

L'adresse DMX de départ est le canal à partir duquel l'appareil "écoute" les informations de contrôle numériques envoyées par le contrôleur DMX.

L'attribution de cette adresse de départ doit être conforme à celle enregistrée sur le contrôleur DMX pour piloter l'appareil, et cette adresse de départ est la valeur DMX qui est mentionnée sur l'afficheur de l'appareil.

Vous pouvez régler la même adresse pour tous les projecteurs, ou pour un groupe de projecteurs, mais vous pouvez également en fonction de vos besoins, régler une adresse différente pour chaque projecteur.

Si vous réglez la même adresse pour tous, tous les projecteurs "écouteront" à partir du canal DMX que vous avez réglé. Les ordres envoyés par le contrôleur DMX agiront sur tous les projecteurs en même temps.

Si vous réglez des adresses différentes par projecteurs, chacun pourra alors être contrôlé de manière indépendante par le contrôleur DMX.

Si par exemple les projecteurs sont pré-réglés en Mode DMX 56 canaux (56 canaux DMX sont requis pour leur contrôle complet), vous devrez régler l'adresse DMX des appareils comme suit : 1er appareil avec adresse DMX 001, 2ème avec adresse DMX 057 (56+1), 3ème avec adresse DMX 113 (56 + 57), etc...

## 9. Instructions pour le récepteur DMX WIRELESS intégré

Equipement nécessaire : Contrôleur DMX, émetteur Wireless CRMX LumenRadio™

- LED d'état :

- Flashes rapide vert/rouge : appairage à l'émetteur
- Flashes lents vert/rouge : appairé à l'émetteur et absence DMX
- Vert fixe : appairé et DMX présent
- Rouge fixe : non appairé

MENU WDMX:

Les projecteurs équipés de système Wireless DMX possèdent un nouveau menu WDMX.

-ON: (Activate WDMX)

Lorsque le projecteur est sous tension et que WDMX est activé (ON), si le projecteur n'est pas raccordé à un contrôleur DMX par câble et que le récepteur n'est pas appairé à l'émetteur, alors le projecteur restera en mode recherche de signal DMX.

Si le projecteur est connecté à un contrôleur DMX via câble, il peut alors être piloté



via ce contrôleur.

Si le projecteur est appairé à un émetteur wireless, il peut alors être contrôlé par cet émetteur.

-OFF: (De-activate WDMX)

Dans ce statut, le projecteur ne peut pas être appairé à aucun émetteur, le récepteur étant désactivé.

-REST: (reset WDMX memory);

Cette fonction permet de supprimer l'appairage du projecteur avec l'émetteur. Il peut à nouveau être appairé avec un nouvel émetteur.

## 10. DISPLAY

L'afficheur propose plusieurs fonctionnalités:



Vous pouvez changer l'adresse DMX du projecteur, lancer un programme préenregistré ou exécuter un reset du projecteur.

Le menu principal est accessible en double-cliquant sur le bouton rotatif jusqu'à ce que l'afficheur clignote. Il vous est possible de naviguer dans les différents menus en tournant le bouton rotatif vers la droite ou vers la gauche.

Double-cliquez pour entrer dans le menu choisi et appuyez 2 secondes pour sortir. Une fois le menu choisi, le projecteur sortira de celui-ci automatiquement au bout de 15 secondes si aucune action n'est opérée.

Lorsque le projecteur est sous tension et qu'aucun signal n'est connecté, l'afficheur s'éteindra automatiquement au bout d'une minute.

L'afficheur peut être active sans alimentation externe si une batterie est installée; pour ce faire, il suffit de maintenir appuyé le bouton rotatif jusqu'à l'allumage de l'afficheur.

<b>ATTENTION !</b>	
LA BATTERIE RECHARGEABLE DOIT ETRE DE TYPE LI-ION, LES SPECIFICATIONS SONT LES SUIVANTES:	
	
	Li-ion Rechargeable Battery ICR 14500 ≥350mAh 3.7V

Default settings

Address	Address	DMX address:001-XXX :	DMX address setting	
Users Mode	User Mode	Stand Mode Basic Mode Extend Mode User Mode A User Mode B User Mode C	User's mode to change channel numbers	
	Edit User	Max channel PAN :	Preset User modes A,B,C :	
Options	Status	No DMX Mode Pan Reverse Tilt Reverse Pan Degree Feedback Init PAN Init TILT Pan/Tilt Spd Hibernation	Close/Hold/Auto ON/OFF ON/OFF 630/540 ON/OFF ON/OFF ON/OFF Speed 1~ 4 OFF , 01M~99M	Auto run if no DMX Pan Reverse movement Tilt Reverse movement Pan Degree Select Movement Feedback Init PAN Init TILT Movement Speed Stand by Mode
	Service PIN	Service PIN Crossload SW Clr LED Timer	Password=XXX ON/OFF ON/OFF	Service Password''=050'' Uploading Software Clean LED Time
	Fans Control	Auto Stage Studio Silence		Fans Speed select
	Disp.Setting	Shutoff Time Flip Display Key Lock DispFlash	02~60m 05m ON/OFF ON/OFF ON/OFF	Display shutoff time Reverse 180 degree Key Lock DispFlash
	Signal Select	DMX WDMX		DMX WDMX
	Temp. C/F	Celsius Fahrenheit		Temperature switch between °C/° F
	Initial Pos.	PAN =XXX		Initial effect position
	Wireless DMX	Activate WDMX Act&Data Out Rest WDMX		Activate WDMX Act&Data Out Rest WDMX
	Dim Curve	Square Law Linear		
	Refresh Select	1,2k 2,4k 16k		
	Gobo Correction	ON/OFF		Gobo Color Correction

	Trigger	DMX Value Disp. Set To Slave Auto Program	PAN..... Slave1,Slave2,Slave3 Master / Alone	DMX Value Disp. Set To Slave Auto Program
	ResetDefault	ON/OFF		Restore factory set.
Info	Time Info.	Current Time Ttl Life Hrs Last Run Hrs LED Hours Timer PIN Clr Last Run		XXXX(Hours) XXXX(Hours) XXXX(Hours) XXXX(Hours) Password=XXX ON/OFF
	Temp. Info	H:XXX°C/°F B:XXX°C/°F		Head and Base temp.
	Fan Info.	xxxxRPM		Fan Information
	Software Ver	V1.0.....		Software version
Test	Home	All Pan&Tilt Color Gobo Other		Reset All Reset Pan&Tilt Reset Color Reset Gobo Reset Others
	Test Channel	PAN .....		Test function
	Manual Ctrl.	PAN =XXX :		Fine adjustment of the lamp
	Calibration	-Password- PAN :		Password "050" Calbrate and adjust the effects to standard/right position
Preset	Select Prog.	Prog. Part 1 = Program 1 ~ 10 <b>Program 1</b> Prog. Part 2 = Program 1 ~ 10 <b>Program 2</b> Prog. Part 3 = Program 1 ~ 10 <b>Program 3</b>		Select programs to be run
	Edit Prog.	Program 1 : Program 10	Program Test Step 01=SCxxx Step 64=SCxxx	Testing program Program in loop Save and exit
	Edit Scenes	Edit Scene 001 ~ Edit Scene 250	Pan,Tilt,..... --Fade Time-- --Secne Time-- Input By Outside	Save and automatically return manual scenes edit
	Scenes Input	XX~XX		Scenes Input

## 10.1.ADDRESS

### Set DMX Addr

Permet d'ajuster l'adresse DMX depuis le panneau de contrôle du projecteur.

1. Accéder au menu principal en double cliquant le bouton rotatif, puis à "ADDRESS".
2. Double-cliquez sur le bouton rotatif jusqu'à ce que "Set DMX Address" soit affiché.

3. Tourner le bouton rotatif: l'afficheur indique "A001~AXXX" – Régler la valeur choisie
4. Appuyez 2 secondes sur le bouton pour sortir du menu "Set DMX Address".
5. Appuyez 2 secondes sur le bouton pour sortir du menu

## 10.2. MODE

Permet de choisir le nombre de canaux DMX requis parmi une liste pre-établie, qui comprend : "Basic Mode", "Standard Mode", "Extended Mode", "User Mode A", "User Mode B", "User Mode C".

1. Accéder au menu principal en double cliquant le bouton rotatif, puis à "MODE".
2. Double-cliquez sur le bouton rotatif pour éditer le mode.
3. Tourner le bouton jusqu'à afficher "User Mode"
4. Tourner le bouton pour faire votre choix parmi ": "Basic Mode", "Standard Mode", "Extended Mode", "User Mode A", "User Mode B" ou "User Mode C".
5. Double-cliquez sur le bouton rotatif pour valider
6. Appuyez 2 secondes sur le bouton pour sortir du menu "MODE"
7. Appuyez 2 secondes sur le bouton pour sortir du menu

### 10.2.1. Edit User Mode

Cette fonction permet d'éditer le User Mode choisi

1. Accéder au menu principal en double cliquant le bouton rotatif, puis à "MODE".
2. Tourner le bouton jusqu'à afficher "Edit User".
3. Double-cliquez sur le bouton rotatif pour éditer le mode
4. Entrer le nombre maximum de canaux DMX
5. Configurer votre propre librairie
6. Répéter au besoin pour les modes B et C

## 10.3. OPTIONS

### 10.3.1. Status

#### No DMX Mode

Permet de choisir le comportement du projecteur en cas d'absence de signal DMX

1. Accéder au menu principal en double cliquant le bouton rotatif
2. Tourner le bouton rotatif jusqu'au menu "OPTIONS"
3. Double-cliquez sur le bouton rotatif pour entrer dans le menu "OPTIONS"
4. Tourner sur le bouton pour sélectionner "Status"
5. Double-cliquez sur le bouton rotatif pour entrer dans "Status".  
Tourner le bouton pour afficher "No DMX Status".
6. Double-cliquez sur le bouton rotatif ton pour choisir le mode désiré entre "Hold" "Close" ou "Auto".
7. Appuyez 2 secondes sur le bouton pour sortir du menu "Status"
8. Appuyez 2 secondes sur le bouton pour revenir au menu principal

#### Pan Reverse

Permet d'inverser le sens du mouvement PAN.

1. Accéder au menu principal en double cliquant le bouton rotatif
2. Tourner le bouton rotatif jusqu'au menu "OPTIONS"
3. Double-cliquez sur le bouton pour entrer dans le menu "OPTIONS"
4. Tourner sur le bouton pour sélectionner "Status"

5. Double-cliquez sur le bouton pour entrer dans "Status".  
Tourner le bouton pour afficher "Pan Reverse".
6. Double-cliquez sur le bouton pour choisir le mode désiré entre "OFF" ou "ON".
7. Double cliquer sur le bouton pour valider
8. Appuyez 2 secondes sur le bouton pour sortir du menu "Status"
9. Appuyez 2 secondes sur le bouton pour revenir au menu principal

### **Tilt Reverse**

Permet d'inverser le sens du mouvement TILT.

1. Accéder au menu principal en double cliquant le bouton rotatif
2. Tourner le bouton rotatif jusqu'au menu "OPTIONS"
3. Double-cliquez sur le bouton pour entrer dans le menu "OPTIONS"
4. Tourner sur le bouton pour sélectionner "Status"
5. Double-cliquez sur le bouton pour entrer dans "Status".  
Tourner le bouton pour afficher "Tilt Reverse".
6. Double-cliquez sur le bouton pour choisir le mode désiré entre "OFF" ou "ON".
7. Double cliquer sur le bouton pour valider
8. Appuyez 2 secondes sur le bouton pour sortir du menu "Status"
9. Appuyez 2 secondes sur le bouton pour revenir au menu principal

### **Pan Degree**

Permet de régler l'amplitude du mouvement PAN sur 630° ou 540° .

1. Accéder au menu principal en double cliquant le bouton rotatif
2. Tourner le bouton rotatif jusqu'au menu "OPTIONS"
3. Double-cliquez sur le bouton pour entrer dans le menu "OPTIONS"
4. Tourner sur le bouton pour sélectionner "Status"
5. Double-cliquez sur le bouton pour entrer dans "Status".  
Tourner le bouton pour afficher "Pan Degree".
6. Tourner le bouton pour choisir le mode désiré entre "630" ou "540".
7. Double cliquer sur le bouton pour valider
8. Appuyez 2 secondes sur le bouton pour sortir du menu "Status"
9. Appuyez 2 secondes sur le bouton pour revenir au menu principal

### **Feedback**

Permet d'activer ou non le rattrapage automatique des positions PAN et TILT en cas de décalage accidentel suite a un choc.

1. Accéder au menu principal en double cliquant le bouton rotatif
2. Tourner le bouton rotatif jusqu'au menu "OPTIONS"
3. Double-cliquez sur le bouton pour entrer dans le menu "OPTIONS"
4. Tourner sur le bouton pour sélectionner "Status"
5. Double-cliquez pour entrer dans "Status".  
Tourner le bouton pour afficher "Feedback".
6. Double-cliquez sur le bouton pour choisir le mode désiré entre "ON" ou "OFF".
7. Double cliquer sur le bouton pour valider
8. Appuyez 2 secondes sur le bouton pour sortir du menu "Status"
9. Appuyez 2 secondes sur le bouton pour revenir au menu principal

### **Init PAN**

1. Accéder au menu principal en double cliquant le bouton rotatif
2. Tourner le bouton rotatif jusqu'au menu "OPTIONS"
3. Double-cliquez sur le bouton pour entrer dans le menu "OPTIONS"

4. Tourner sur le bouton pour sélectionner "Status"
5. Double-cliquez pour entrer dans "Status".  
Tourner le bouton pour afficher "Init PAN".
6. Double-cliquez sur le bouton pour choisir le mode désiré entre "ON" ou "OFF".
7. Double cliquer sur le bouton pour valider
8. Appuyez 2 secondes sur le bouton pour sortir du menu "Status"
9. Appuyez 2 secondes sur le bouton pour revenir au menu principal

#### **Init TILT**

1. Accéder au menu principal en double cliquant le bouton rotatif
2. Tourner le bouton rotatif jusqu'au menu "OPTIONS"
3. Double-cliquez sur le bouton pour entrer dans le menu "OPTIONS"
4. Tourner sur le bouton pour sélectionner "Status"
5. Double-cliquez pour entrer dans "Status".  
Tourner le bouton pour afficher "Init TILT".
6. Double-cliquez sur le bouton pour choisir le mode désiré entre "ON" ou "OFF".
7. Double cliquer sur le bouton pour valider
8. Appuyez 2 secondes sur le bouton pour sortir du menu "Status"
9. Appuyez 2 secondes sur le bouton pour revenir au menu principal

#### **Pan/Tilt Spd**

Permet de choisir entre 4 vitesses de mouvement, de "Speed 1" a "Speed 4". Le réglage "Speed 1" est le plus rapide.

1. Accéder au menu principal en double cliquant le bouton rotatif
2. Tourner le bouton rotatif jusqu'au menu "OPTIONS"
3. Double-cliquez sur le bouton pour entrer dans le menu "OPTIONS"
4. Tourner sur le bouton pour sélectionner "Status"
5. Double-cliquez sur le bouton pour entrer dans "Status".  
Tourner le bouton pour afficher "Pan/Tilt Speed".
6. Double-cliquez sur le bouton pour choisir la vitesse désirée entre "Speed 1"  
"Speed 2" "Speed 3" ou "Speed 4"
7. Double cliquez sur le bouton pour valider
8. Appuyez 2 secondes sur le bouton pour sortir du menu "Status"
9. Appuyez 2 secondes sur le bouton pour revenir au menu principal

#### **Hibernation — Standby mode**

Les moteurs Pan & Tilt seront désactivés si le projecteur reste plusieurs minutes sans signal DMX (factory Default Setting: OFF).

Le projecteur effectuera un reset dès reception du signal DMX.

1. Accéder au menu principal en double cliquant le bouton rotatif
2. Tourner le bouton rotatif jusqu'au menu "OPTIONS"
3. Double-cliquez sur le bouton pour entrer dans le menu "OPTIONS"
4. Tourner sur le bouton pour sélectionner "Status"
5. Double-cliquez pour entrer dans "Status".  
Tourner le bouton pour afficher "Feedback".
6. Double-cliquez pour choisir le mode désiré entre "ON" ou "OFF".
7. Double cliquez sur le bouton pour valider
8. Appuyez 2 secondes sur le bouton pour sortir du menu "Status"
9. Appuyez 2 secondes sur le bouton pour revenir au menu principal

### **10.3.2. Service PIN**

**Service PIN** — Le mot de passe pour cette fonction est “50”.

### **Cross Load SW**

Cette fonction permet d’updater un ou plusieurs projecteurs à partir de cet appareil.

1. Accéder au menu principal en double cliquant le bouton rotatif
2. Tourner le bouton rotatif jusqu’au menu “OPTIONS”
3. Double-cliquez sur le bouton pour entrer dans le menu “OPTIONS”
4. Tourner sur le bouton pour sélectionner “Service PIN”
5. Entrer le code 050
6. Double-cliquez sur le bouton pour entrer dans “Cross Load SW”.
7. Double cliquez sur le bouton pour valider; le software sera transmis aux projecteurs connectés via le cable DMX
8. Appuyez 2 secondes sur le bouton pour sortir du menu “Options”
9. Appuyez 2 secondes sur le bouton pour revenir au menu principal

### **Clr LED Timer**

1. Accéder au menu principal en double cliquant le bouton rotatif
2. Tourner le bouton rotatif jusqu’au menu “OPTIONS”
3. Double-cliquez sur le bouton pour entrer dans le menu “OPTIONS”
4. Tourner sur le bouton pour sélectionner “Service PIN”
5. Entrer le code 050
6. Double-cliquez sur le bouton pour entrer dans “Clr LED Timer”.
7. Double cliquez sur le bouton pour valider; le software sera transmis aux projecteurs connectés via le cable DMX
8. Appuyez 2 secondes sur le bouton pour sortir du menu “Options”
9. Appuyez 2 secondes sur le bouton pour revenir au menu principal

### **10.3.3. Fans Control**

Permet de choisir la vitesse du ventilateur de la tête du projecteur. Les choix possibles sont AUTO / STAGE, STUDIO ou SILENCE.

1. Accéder au menu principal en double cliquant le bouton rotatif
2. Tourner le bouton rotatif jusqu’au menu “OPTIONS”
3. Double-cliquez sur le bouton pour entrer dans le menu “OPTIONS”
4. Tourner le bouton rotatif jusqu’au menu “Fans Control”
5. Tourner le bouton rotatif pour choisir entre “Auto”, “Stage”, “Studio” ou “Silence”
6. Double cliquez sur le bouton pour valider.
7. Appuyez 2 secondes sur le bouton pour sortir du menu
8. Appuyez 2 secondes sur le bouton pour revenir au menu principal

### **10.3.4. Display Setting**

#### **Shut off time**

Permet d’éteindre l’afficheur LCD du projecteur au bout d’un temps réglable de 2 à 60 minutes. Dans ce menu, régler la valeur désirée à l’aide du bouton rotatif et confirmer votre choix en appuyant sur ENTER. La valeur par défaut est 5 minutes.

#### **Flip Display**

Permet de retourner complètement l’afficheur, ce qui peut s’avérer très utile lorsque le

projecteur est installé avec sa tête en bas. Cette fonction est réglée sur OFF par défaut

### **Key Lock**

Permet d'activer le verrouillage automatique des touches. Si cette fonction est activée, les touches seront verrouillées automatiquement 15 secondes après la sortie du mode d'édition. Maintenir le bouton MENU appuyé pendant 3 secondes pour désactiver cette fonction

### **Displ Flash**

Permet de faire flasher le display pour avertir qu'il n'y a pas de signal DMX

1. Accéder au menu principal en double cliquant le bouton rotatif
2. Tourner le bouton rotatif jusqu'au menu "OPTIONS"
3. Double-cliquez sur le bouton pour entrer dans le menu "OPTIONS"
4. Tourner le bouton rotatif jusqu'au menu "Disp. Settings"
5. Double-cliquez sur le bouton pour entrer dans "Disp flash"
6. Tourner le bouton rotatif pour choisir entre "ON" ou "OFF"
7. Double cliquez sur le bouton pour valider.
8. Appuyez 2 secondes sur le bouton pour sortir du menu
9. Appuyez 2 secondes sur le bouton pour revenir au menu principal

### **10.3.5. Signal Select**

1. Accéder au menu principal en double cliquant le bouton rotatif
2. Tourner le bouton rotatif jusqu'au menu "OPTIONS"
3. Double-cliquez sur le bouton pour entrer dans le menu "OPTIONS"
4. Tourner le bouton rotatif jusqu'au menu "Signal Select"
5. Double-cliquez sur le bouton pour entrer dans "Signal Select"
6. Tourner le bouton rotatif pour choisir entre "DMX" ou "WDMX"
7. Double cliquez sur le bouton pour valider.
8. Appuyez 2 secondes sur le bouton pour sortir du menu
9. Appuyez 2 secondes sur le bouton pour revenir au menu principal

### **10.3.6 Temp. C/F**

Permet de choisir l'unité de mesure des valeurs de température, soit degrés Celsius ou Fahrenheit.

1. Accéder au menu principal en double cliquant le bouton rotatif
2. Tourner le bouton rotatif jusqu'au menu "OPTIONS".
3. Double-cliquez sur le bouton pour entrer dans le menu "OPTIONS"
4. Tourner le bouton rotatif jusqu'au menu "Temp C/F"
5. Double cliquez sur le bouton pour valider
6. Tourner le bouton rotatif pour choisir entre Celsius ou Fahrenheit
7. Double cliquez sur le bouton pour valider
8. Appuyez 2 secondes sur le bouton pour sortir du menu
9. Appuyez 2 secondes sur le bouton pour sortir du menu.

### **10.3.7 Initial Pos.**

Permet de contrôler la position initiale des effets du projecteur

1. Accéder au menu principal en double cliquant le bouton rotatif
2. Tourner le bouton rotatif jusqu'au menu "OPTIONS".



3. Double-cliquez sur le bouton pour entrer dans le menu "OPTIONS"
4. Tourner le bouton rotatif jusqu'au menu "Initial Pos"
5. Double cliquez sur le bouton pour valider et choisir la fonction
6. Tourner le bouton rotatif pour modifier la position du Pan par exemple
7. Double cliquez sur le bouton pour valider
8. Appuyez 2 secondes sur le bouton pour sortir du menu
9. Appuyez 2 secondes sur le bouton pour sortir du menu

### **10.3.8 Wireless DMX**

1. Accéder au menu principal en double cliquant le bouton rotatif
2. Tourner le bouton rotatif jusqu'au menu "OPTIONS".
3. Double-cliquez sur le bouton pour entrer dans le menu "OPTIONS"
4. Tourner le bouton pour entre dans le menu "Wireless DMX"
5. Choisir entre "Activate WDMX", "Act&Data Out" et "Rest WDMX"
6. Double cliquez sur le bouton pour valider
7. Appuyez 2 secondes sur le bouton pour sortir du menu

### **10.3.9 Dim Curve**

Permet de choisir la courbe de variation du dimmer entre parabolique ou linéaire.

1. Accéder au menu principal en double cliquant le bouton rotatif
2. Tourner le bouton rotatif jusqu'au menu "OPTIONS".
3. Double-cliquez sur le bouton pour entrer dans le menu "OPTIONS"
4. Tourner le bouton rotatif jusqu'au menu "Dim Curve"
5. Double cliquez sur le bouton pour valider et choisir "Square Law" ou "Linear"
6. Double cliquez sur le bouton pour valider
7. Appuyez 2 secondes sur le bouton pour sortir du menu
8. Appuyez 2 secondes sur le bouton pour sortir du menu

### **10.3.10 Refresh Select**

Permet de choisir la fréquence PWM des LED entre 1,2kHz 2,4kHz et 16kHz

1. Accéder au menu principal en double cliquant le bouton rotatif
2. Tourner le bouton rotatif jusqu'au menu "OPTIONS".
3. Double-cliquez sur le bouton pour entrer dans le menu "OPTIONS"
4. Tourner le bouton rotatif jusqu'au menu "Refresh Select"
5. Double cliquez sur le bouton pour valider et choisir "1,2K", "2,4K" ou "16K"
6. Double cliquez sur le bouton pour valider
7. Appuyez 2 secondes sur le bouton pour sortir du menu
8. Appuyez 2 secondes sur le bouton pour sortir du menu

### **10.3.11 Gobo Correction**

Permet d'activer ou non la correction automatique du color shifting dû au Gobo

1. Accéder au menu principal en double cliquant le bouton rotatif
2. Tourner le bouton rotatif jusqu'au menu "OPTIONS".
3. Double-cliquez sur le bouton pour entrer dans le menu "OPTIONS"
4. Tourner le bouton rotatif jusqu'au menu "Gobo Correction"
5. Double cliquez sur le bouton pour valider et choisir "ON" ou "OFF"
6. Double cliquez sur le bouton pour valider

7. Appuyez 2 secondes sur le bouton pour sortir du menu
8. Appuyez 2 secondes sur le bouton pour sortir du menu

### **10.3.12 Trigger DMX Value Disp.**

Permet de visualiser la valeur DMX reçue pour chaque canal DMX. Si vous choisissez l'option ALL dans ce menu, l'afficheur montrera automatiquement le canal DMX dont la valeur change, avec l'indication de sa fonction respective (PAN, TILT, etc...).

1. Accéder au menu principal en double cliquant le bouton rotatif
2. Tourner le bouton rotatif jusqu'au menu "OPTIONS".
3. Double-cliquez sur le bouton pour entrer dans le menu "OPTIONS"
4. Tourner le bouton rotatif jusqu'au menu "Trigger"
5. Double cliquez sur le bouton pour valider et choisir "DMX Value Disp"
6. Double cliquez sur le bouton pour valider
7. Appuyez 2 secondes sur le bouton pour sortir du menu
8. Appuyez 2 secondes sur le bouton pour sortir du menu

### **Auto Program**

Permet de lancer le programme interne. Vous pouvez sélectionner le programme désiré dans le sous menu "Select programm". Vous pouvez régler le nombre de pas dans le sous-menu "Edit programm". Vous pouvez modifier les scènes individuelles dans le sous menu "Edit scenes". Avec cette fonction, vous pouvez aussi lancer les scènes individuelles automatiquement, au besoin en ajustant le paramètre Step-Time.

1. Accéder au menu principal en double cliquant le bouton rotatif
2. Tourner le bouton rotatif jusqu'au menu "OPTIONS".
3. Double-cliquez sur le bouton pour entrer dans le menu "OPTIONS"
4. Tourner le bouton rotatif jusqu'au menu "Trigger"
5. Double cliquez sur le bouton pour valider et choisir "Auto Program"
6. Double cliquez sur le bouton pour valider
7. Choisissez entre "Master" ou "Alone"
8. Appuyez 2 secondes sur le bouton pour sortir du menu
9. Appuyez 2 secondes sur le bouton pour sortir du menu

### **10.3.13 ResetDefault**

Permet de restaurer les paramètres du projecteur avec ses valeurs d'usine par défaut.

1. Accéder au menu principal en double cliquant le bouton rotatif
2. Tourner le bouton rotatif jusqu'au menu "OPTIONS".
3. Double-cliquez sur le bouton pour entrer dans le menu "OPTIONS"
4. Tourner le bouton rotatif jusqu'au menu "Reset Default"
5. Double cliquez sur le bouton pour valider
6. Appuyez 2 secondes sur le bouton pour sortir du menu

## **10.4. Info**

### **10.4.1 Time info. Current Time**

Permet de voir le nombre d'heures de fonctionnement temporaire de l'appareil, depuis la dernière mise sous tension. L'afficheur indique "XXXX", ou XXXX correspond au nombre

d'heures. Ce compteur horaire temporaire sera remis à zéro a chaque extinction de l'appareil.

1. Accéder au menu principal en double cliquant le bouton rotatif
2. Tourner le bouton rotatif jusqu'au menu "INFOS".
3. Double-cliquez sur le bouton pour entrer dans le menu "INFOS"
4. Tourner le bouton rotatif jusqu'au menu "Current Time"
5. Double cliquez sur le bouton pour valider
6. Appuyez 2 secondes sur le bouton pour sortir du menu

### **Ttl Life Hrs**

Permet de voir le nombre d'heures de fonctionnement total de l'appareil. L'afficheur indique "XXXX", ou XXX correspond au nombre d'heures total.

1. Accéder au menu principal en double cliquant le bouton rotatif
2. Tourner le bouton rotatif jusqu'au menu "INFOS".
3. Double-cliquez sur le bouton pour entrer dans le menu "INFOS"
4. Tourner le bouton rotatif jusqu'au menu "Ttl Life Hrs"
5. Double cliquez sur le bouton pour valider
6. Appuyez 2 secondes sur le bouton pour sortir du menu

### **Last Run Hrs**

Permet de voir la durée de fonctionnement de l'appareil depuis la dernière remise a zéro de ce compteur. L'afficheur indique "XXXX", ou XXXX correspond au nombre d'heures.

1. Accéder au menu principal en double cliquant le bouton rotatif
2. Tourner le bouton rotatif jusqu'au menu "INFOS".
3. Double-cliquez sur le bouton pour entrer dans le menu "INFOS"
4. Tourner le bouton rotatif jusqu'au menu "Last Hrs"
5. Double cliquez sur le bouton pour valider
6. Appuyez 2 secondes sur le bouton pour sortir du menu

### **LED Hours**

Permet de voir la durée de fonctionnement du module de LED. L'afficheur indique "XXXX", ou XXXX correspond au nombre d'heures.

1. Accéder au menu principal en double cliquant le bouton rotatif
2. Tourner le bouton rotatif jusqu'au menu "INFOS".
3. Double-cliquez sur le bouton pour entrer dans le menu "INFOS"
4. Tourner le bouton rotatif jusqu'au menu "LED Hours"
5. Double cliquez sur le bouton pour valider
6. Appuyez 2 secondes sur le bouton pour sortir du menu

### **Timer PIN**

Permet d'accéder au mot de passe du TIMER, qui est nécessaire pour remettre a zéro le compteur horaire "Last Run Hours".

1. Accéder au menu principal en double cliquant le bouton rotatif
2. Tourner le bouton rotatif jusqu'au menu "INFOS".
3. Double-cliquez sur le bouton pour entrer dans le menu "Timer PIN"
4. Tourner le bouton rotatif pour entrer le mot de passe
5. Double cliquez sur le bouton pour valider
6. Appuyez 2 secondes sur le bouton pour sortir du menu

### **Clr Last Run**

Permet de remettre à zero le “Last Run Hours” de l’appareil. L’accès a ce menu nécessite au préalable d’avoir renseigne correctement le “Timer Password”.

1. Accéder au menu principal en double cliquant le bouton rotatif
2. Tourner le bouton rotatif jusqu’au menu “INFOS”.
3. Double-cliquez sur le bouton pour entrer dans le menu “Time INFOS”
4. Tourner le bouton rotatif jusqu’au menu “Clr Last Run”
5. Double cliquez sur le bouton pour valider
6. Appuyez 2 secondes sur le bouton pour sortir du menu

#### **10.4.2 Temp. Info**

##### **Temp Info.**

Permet de contrôler la température actuelle de la tête et de la base du projecteur.

1. Accéder au menu principal en double cliquant le bouton rotatif
2. Tourner le bouton rotatif jusqu’au menu “INFOS”.
3. Double-cliquez sur le bouton pour entrer dans le menu “INFOS”
4. Tourner le bouton rotatif jusqu’au menu “Temp Info”
5. Double cliquez sur le bouton pour valider;
6. La temperature interne de la tête sera affichée
7. Appuyez 2 secondes sur le bouton pour sortir du menu

#### **10.4.3 Fan Info.**

1. Accéder au menu principal en double cliquant le bouton rotatif
2. Tourner le bouton rotatif jusqu’au menu “INFOS”.
3. Double-cliquez sur le bouton pour entrer dans le menu “INFOS”
4. Tourner le bouton rotatif jusqu’au menu “Fan Info.”
5. Double cliquez sur le bouton pour valider
6. Appuyez 2 secondes sur le bouton pour sortir du menu

#### **10.4.4 Software ver**

Permet de contrôler la version de logiciel du projecteur.

7. Accéder au menu principal en double cliquant le bouton rotatif
8. Tourner le bouton rotatif jusqu’au menu “INFOS”.
9. Double-cliquez sur le bouton pour entrer dans le menu “INFOS”
10. Tourner le bouton rotatif jusqu’au menu “Software ver”
11. Double cliquez sur le bouton pour valider
12. La version de software installée sera affichée
13. Appuyez 2 secondes sur le bouton pour sortir du menu

### **10.5. Test**

#### **10.5.1 Home**

Permet de réinitialiser les fonctions.

1. Accéder au menu principal en double cliquant le bouton rotatif
2. Tourner le bouton rotatif jusqu’au menu “TEST”.
3. Double-cliquez sur le bouton pour entrer dans le menu “TEST”
4. Tourner le bouton rotatif jusqu’au menu “Home”
5. Double cliquez sur le bouton pour valider
6. Le projecteur effectuera un reset total des fonctions
7. Appuyez 2 secondes sur le bouton pour sortir du menu

### **10.5.2 Test Channel**

Permet de tester chaque canal du projecteur (PAN, TILT, etc...). C'est un test automatique.

1. Accéder au menu principal en double cliquant le bouton rotatif
2. Tourner le bouton rotatif jusqu'au menu "TEST".
3. Double-cliquez sur le bouton pour entrer dans le menu "TEST"
4. Tourner le bouton rotatif jusqu'au menu "Test Channel"
5. Double cliquez sur le bouton pour valider
6. Le projecteur effectuera un test des fonctions
7. Appuyez 2 secondes sur le bouton pour sortir du menu

### **10.5.3 Manual Ctrl.**

Permet de contrôler la lumière émise par le projecteur depuis son panneau de commande. Les effets spéciaux sont désactivés, le Shutter (électronique) est ouvert et l'intensité du Dimmer (électronique) est réglée à 100%.

1. Accéder au menu principal en double cliquant le bouton rotatif
2. Tourner le bouton rotatif jusqu'au menu "TEST".
3. Double-cliquez sur le bouton pour entrer dans le menu "TEST"
4. Tourner le bouton rotatif jusqu'au menu "Test Channel"
5. Double cliquez sur le bouton pour valider
6. Le projecteur effectuera un test de la fonctions sélectionnée
7. Appuyez 2 secondes sur le bouton pour sortir du menu

### **10.5.4 Calibration**

Permet de calibrer la position de certaines fonctions du projecteur (PAN, TILT et ZOOM). Le Mot de passe requis pour l'accès à ce calibrage est 050.

1. Accéder au menu principal en double cliquant le bouton rotatif
2. Tourner le bouton rotatif jusqu'au menu "TEST".
3. Double-cliquez sur le bouton pour entrer dans le menu "Calibration"
4. Entrez le mot de passé puis double-cliquez pour valider
5. Ajustez la position en tournant le bouton rotatif
6. Double cliquez sur le bouton pour valider
7. Appuyez 2 secondes sur le bouton pour sortir du menu

## **10.6. Preset**

Select Prog.

Permet de choisir le programme pour le "Program Run".

Edit Prog.

Permet d'éditer les programmes internes.

Edit Scenes

Permet d'éditer les scènes des programmes internes.

Scenes Input

Le projecteur dispose d'un enregistreur DMX qui peut recevoir les scènes programmées depuis votre contrôleur DMX. Ajuster la quantité désirée de scène depuis le panneau de contrôle. Ensuite lancer les scènes depuis votre contrôleur, elles seront automatiquement transmises au projecteur.

### Exemple

Un projecteur MASTER peut envoyer jusqu'à 3 différents groupes de données vers des projecteurs SLAVE – par exemple

Un projecteur MASTER peut contrôler 3 projecteurs SLAVE différents, qui effectueront chacun 3 programmes différents - Le projecteur MASTER envoie les 3 programmes en boucle continue.



Le projecteur SLAVE reçoit les données issues du projecteur

MASTER correspondant au groupe dans lequel le projecteur SLAVE a été assigné. Par exemple, si le projecteur SLAVE a été assigné en "Slave 1" dans le menu "Set to Slave", le projecteur MASTER envoie "Auto Program Part 1" à ce projecteur SLAVE. S'il était assigné en "Slave 2", le projecteur SLAVE recevrait le programme "Auto Program Part 2" du projecteur MASTER.

Pour lancer un programme respecter la procédure suivante :

#### 1. *Slave Settings - Réglage du projecteur SLAVE*

- Sélectionner "Function Mode" à l'aide des boutons.
- Appuyer sur ENTER pour confirmer.
- Sélectionner "Set to slave" à l'aide des boutons.
- Appuyer sur ENTER pour confirmer.
- Sélectionner "Slave 1", "Slave 2" ou "Slave 3" à l'aide des boutons.
- Appuyer sur ENTER pour confirmer.
- Appuyer sur MODE/ESC pour retourner dans le menu principal.

#### 2. *Automatic Program Run*

- Sélectionner "Function Mode" à l'aide des boutons.
- Appuyer sur ENTER pour confirmer.
- Sélectionner "Auto Program" à l'aide des boutons.
- Appuyer sur ENTER pour confirmer.
- Sélectionner "Master" ou "Alone" à l'aide des boutons. Le choix «Alone» signifie seul, et «Master» que le projecteur est défini en tant que maître.
- Appuyer sur ENTER pour confirmer.
- Appuyer sur MODE/ESC pour retourner dans le menu principal.

#### 3. *Program selection for Auto Pro Part*

- Sélectionner "Edit program" à l'aide des boutons.
- Appuyer sur ENTER pour confirmer.
- Sélectionner "Select programs" à l'aide des boutons.
- Appuyer sur ENTER pour confirmer.
- Sélectionner "Auto Program Part 1", "Auto Program Part 2" or "Auto Program Part 3", et donc quel programme Slave doit être envoyé. Le choix "Part 1" signifie que le projecteur SLAVE effectuera le même programme que le projecteur MASTER.

- Appuyer sur ENTER pour confirmer.
- Appuyer sur MODE/ESC pour retourner dans le menu principal.

#### 4. Program selection for Edit Program

- Sélectionner “Edit program” à l’aide des boutons.
- Appuyer sur ENTER pour confirmer.
- Sélectionner “Edit program” à l’aide des boutons.
- Appuyer sur ENTER pour confirmer.
- Sélectionner le programme souhaite à l’aide des boutons..
- Vous pouvez editer des scenes specifiques dans un programme specifique.
- Appuyer sur ENTER pour confirmer.
- Appuyer sur MODE/ESC pour retourner dans le menu principal.

#### 5. Automatic Scene Recording

- Sélectionner “Edit program” à l’aide des boutons.
- Appuyer sur ENTER pour confirmer.
- Sélectionner “Edit scenes” à l’aide des boutons.
- Sélectionner la quantité de scène désirée à l’aide des boutons. (quantité maximale : 250 scènes)
- Appuyer sur ENTER pour confirmer.
- Appuyer sur MODE/ESC pour retourner dans le menu principal.

#### Example:

“Program 2” inclue les scènes : 10, 11, 12, 13

“Program 4” inclue les scènes : 8, 9, 10

“Program 6” inclue les scènes : 12, 13, 14, 15

“Auto Program Part 1” est le “Program 2”

“Auto Program Part 2” est le “Program 3”

“Auto Program Part 3” est le “Program 6”

Les 3 groupes de projecteurs SLAVE jouent le “Auto Program” en respectant la séquence suivante :

##### Part 1:

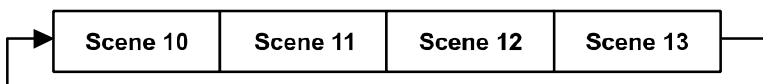

##### Part 2:

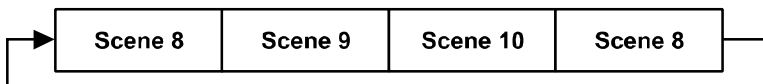

##### Part 3:

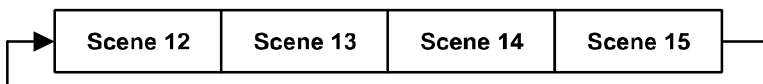

## 11. CHARTE DMX

DMX channel's functions and their values (56DMX channels):				
Mode/Channel			Value	Function
St	Ba	Ex		
1	1	1		<b><u>PAN Movement 8bit :</u></b>
			0-255	Pan Movement
2		2		<b><u>Pan Fine 16bit</u></b>
			0-255	Fine control of Pan movement
3	2	3		<b><u>TILT Movement 8bit :</u></b>
			0-255	Tilt Movement
4		4		<b><u>Tilt Fine 16bit</u></b>
			0-255	Fine control of Tilt movement
5	3	5		<b><u>Speed Pan/Tilt movement:</u></b>
			0-225	max to min speed
			226-235	blackout by movement
			236-245	blackout by all wheel changing
			246-255	no function
6	4	6		<b><u>Shutter, strobe:</u></b>
			0-10	Shutter closed
			11-20	No function (shutter open)
			21-117	Strobe effect slow to fast
			118-126	No function (shutter open)
			127-180	Pulse-effect in sequences
			181-191	No function (shutter open)
			192-245	Random strobe effect slow to fast
			246-255	No function (shutter open)
7	5	7		<b><u>Dimmer intensity:</u></b>
			0-255	Intensity 0 to 100%
		8		<b><u>Fine Dimmer intensity:</u></b>
			0-255	Dimmer intensity fine
8	6	9		<b><u>Chase Patterns:</u></b>
			0-9	Open
			10-19	Chase 1
			20-29	Chase 2
			30-39	Chase 3
			40-49	Chase 4
			50-255	Reserved
9	7	10		<b><u>Chase Speed:</u></b>
			0-125	Fast to Slow Backward
			126-130	Stop (Speed=0)
			131-255	Slow to Fast Forward
10	8	11		<b><u>Chase Fade:</u></b>
			0-255	Fade Chase



11	9	12		<b><u>Zoom :</u></b>
			0-255	Zoom adjustment from small to big
		13		<b><u>Zoom Fine:</u></b>
			0-255	Zoom adjustment Fine
12	10	14		<b><u>Focus :</u></b>
			0-255	Continuous adjustment from near to far
		15		<b><u>Focus Fine:</u></b>
			0-255	Continuous adjustment Fine
13	11	16		<b><u>Auto Focus :</u></b>
			0-50	Auto Focus Off
			51-100	5m
			101-150	7.5m
			151-200	10m
		201-255	15m	
14	12	17		<b><u>AutoFocus Fine:</u></b>
			0-255	Continuous adjustment Fine
15	13	18		<b><u>Color Wheel:</u></b>
			0-3	Open / white
			4-7	Color 1(CTB)
			8-11	Color 2(Magenta)
			12-15	Color 3(Congo Blue)
			16-19	Color 4(Green)
			20-23	Color 5(Orange)
			24-27	Color 6(Light Blue)
			28-31	Color 7(Red)
			32-127	Color indexing
			128-189	Forwards rainbow effect from fast to slow
			190-193	No rotation
194-255	Backwards rainbow effect from slow to fast			
		19		<b><u>Color Wheel Fine :</u></b>
			0-255	Color Wheel colour change to any position Fine
16	14	20		<b><u>Cyan Color :</u></b>
			0-255	Cyan (0-white, 255-100% Cyan)
		21		<b><u>Cyan Color Fine :</u></b>
			0-255	Cyan Fine
17	15	22		<b><u>Magenta Color :</u></b>
			0-255	Magenta (0-white, 255-100% magenta)
		23		<b><u>Magenta Color Fine :</u></b>
			0-255	Magenta Fine
18	16	24		<b><u>Yellow Color :</u></b>
			0-255	Yellow (0-white, 255-100% Yellow)
		25		<b><u>Yellow Color Fine :</u></b>
			0-255	Yellow Fine

19	17	26		<b><u>CTO Color :</u></b>
			0-255	CTO (0-white, 255-100% CTO)
		27		<b><u>CTO Color Fine :</u></b>
			0-255	CTO Fine
20	18	28		<b><u>Rotating gobos, cont. rotation 1:</u></b>
			0-9	Open
			10-19	Rot. gobo 1
			20-29	Rot. gobo 2
			30-39	Rot. gobo 3
			40-49	Rot. gobo 4
			50-59	Rot. gobo 5
			60-69	Rot. gobo 6
			70-77	Rot. Gobo 7
			78-93	Gobo 1 shake slow to fast
			94-109	Gobo 2 shake slow to fast
			110-125	Gobo 3 shake slow to fast
			126-141	Gobo 4 shake slow to fast
			142-157	Gobo 5 shake slow to fast
			158-173	Gobo 6 shake slow to fast
			174-189	Gobo 7 shake slow to fast
			190-221	Gobo wheel rotation forwards from fast to slow
222-223	No rotation			
224-255	Gobo wheel rotation f backwards from slow to fast			
21	19	29		<b><u>Rotating gobo index,rotating gobo rotation 1:</u></b>
			0-127	Gobo indexing
			128-189	Forwards gobo rotation from fast to slow
			190-193	No rotation
			194-255	Backwards gobo rotation from slow to fast
		30		<b><u>Rotating gobo indexing Fine 1:</u></b>
			0-255	Fine indexing
22	20	31		<b><u>Animation wheel:</u></b>
			0-7	open
			8-127	Forwards rotation from fast to slow
			128-135	No rotation
			136-255	Backwards rotation from slow to fast
23	21	32		<b><u>Iris:</u></b>
			0-191	Max. diameter to Min.diameter
			192-223	Pulse closing fast to slow
			224-255	Pulse opening slow to fast
		33		<b><u>Iris Fine:</u></b>
			0-255	Iris Fine
24	22	34		<b><u>Prism:</u></b>
			0-127	Open

			128-255	5-Facet Prism
25	23	35		<b><u>Rotating prism index, rotating prism rotation</u></b>
			0-127	Prism indexing
			128-189	Forwards prism rotation from fast to slow
			190-193	No rotation
			194-255	Backwards prism rotation from slow to fast
		36		<b><u>Rotating prism indexing Fine:</u></b>
			0-255	Fine indexing
26	24	37		<b><u>Frost:</u></b>
			0-255	0-100% Frost
27	25	38		<b><u>Blade 1 A:</u></b>
			0-255	Open to Close
		39		<b><u>Blade 1 A Fine:</u></b>
			0-255	Open to Close Fine
28	26	40		<b><u>Blade 1 B:</u></b>
			0-255	Open to Close
		41		<b><u>Blade 1 B Fine:</u></b>
			0-255	Open to Close Fine
29	27	42		<b><u>Blade 2 A:</u></b>
			0-255	Open to Close
		43		<b><u>Blade 2 A Fine:</u></b>
			0-255	Open to Close Fine
30	28	44		<b><u>Blade 2 B:</u></b>
			0-255	Open to Close
		45		<b><u>Blade 2 B Fine:</u></b>
			0-255	Open to Close Fine
31	29	46		<b><u>Blade 3 A:</u></b>
			0-255	Open to Close
		47		<b><u>Blade 3 A Fine:</u></b>
			0-255	Open to Close Fine
32	30	48		<b><u>Blade 3 B:</u></b>
			0-255	Open to Close
		49		<b><u>Blade 3 B Fine:</u></b>
			0-255	Open to Close Fine
33	31	50		<b><u>Blade 4 A:</u></b>
			0-255	Open to Close
		51		<b><u>Blade 4 A Fine:</u></b>
			0-255	Open to Close Fine
34	32	52		<b><u>Blade 4 B:</u></b>
			0-255	Open to Close
		53		<b><u>Blade 4 B Fine:</u></b>
			0-255	Open to Close Fine
35	33	54		<b><u>All Blade Rotation:</u></b>
			0-255	All Blade Rotation

		55	<b><u>All Blade Rotation Fine:</u></b>	
		0-255	All Blade Rotation Fine	
			<b><u>Control, reset, internal programs:</u></b>	
		0-4	Not used	
		5-9	Display Off	
		10-14	Display On	
		15-19	Display Invert Off	
		20-24	Display Invert On	
		25-29	Auto fan control mode	
		30-34	Stage fan control mode	
		35-39	Studio fan control mode	
		40-44	Silence fan control mode	
		45-49	Square Law	
		50-54	Linear	
		55-59	1.2K	
		60-64	2.4K	
		65-69	16K	
36	34	56	70-74	Gobo correction Off
			75-79	Gobo correction On
			80-84	All motor reset
			85-87	Scan motor reset
			88-90	Colors motor reset
			91-93	Gobo motor reset
			94-96	Not used
			97-99	Other motor reset
			100-119	Internal program 1 (scene1~8 of EEPROM)
			120-139	Internal program 2 (scene9~16 of EEPROM)
			140-159	Internal program 3 (scene17~24 of EEPROM)
			160-179	Internal program 4 (scene25~32 of EEPROM)
			180-199	Internal program 5 (scene33~40 of EEPROM)
			200-219	Internal program 6 (scene41~48 of EEPROM)
			220-239	Internal program 7 (scene49~56 of EEPROM)
			240-255	Internal program 8 (scene49~56 of EEPROM)

	1	2	3	4	5	6	7	8	9	10	11	12	13	14	15
%	Pan	Pan Fine	Tilt	Tilt Fine	Scan Speed	Strobe	Dimmer intensity	Chase Patterns	Chase Speed	Chase Fade	Zoom	Focus	Auto Focus	AutoFocus Fine	Color
100%		16bit Pan Fine		16bit Tilt Fine	No function			Reserved	Slow to Fast Forward				15m		
75%					Blackout by wheel changing								10m		
50%					Blackout by movement	RANDOM STROBE		Chase 4	Stop (Speed=0)	Fade Chase			7.5m		
25%					Min	Pulse-affect in sequence		Chase 3					5m		
0%					Max			Chase 2	Fast to Slow Backward				Auto Focus Off		
								Chase 1							
								Open							

	16	17	18	19	20	21	22	23	24	25	26	27/29 31/33	28/30 32/34	35	36
%	C	M	Y	CTO	Rota. Gobo	Gobo Rotation	Animation wheel	Iris	Prism	Prism Rotation	Frost	Blade 1A/2A/3A/4A	Blade 1B/2B/3B/4B	All Blade Rotation	Auto programs
100%								Pulse opening slow to fast	5-Facet Prism						Program 8
75%						Stop		Pulse closing fast to slow	Open						Program 1
50%						Gobo indexing									Other motor reset
25%															Unused
0%															Gobo motor reset
															Coors motor reset
															Scan motor reset
															All motor reset
															Gobo correct on C
															Gobo corrector Off
															16K
															2.4K
															1.2K
															Linear
															Square Law
															Silence fan control mode
															Studio fan control mode
															Stage fan control mode
															Auto fan control mode
															Display Invert On
															Display Invert Off
															Display On
															Display Off
															Unused

## 12. MESSAGES D'ERREUR

A la mise sous tension de l'appareil, celui-ci exécute un reset de toutes ses fonctions.

En cas d'erreur sur une de celles-ci, un message d'erreur sera affiché sur l'écran, par exemple PAN ERROR.

L'appareil effectuera alors une autre séquence de calibration.

Si l'erreur persiste, veuillez contacter le service technique de votre représentant.

## 13. NETTOYAGE MAINTENANCE

Il est impératif de nettoyer régulièrement votre DIABLO TC ou DIABLO S. En effet, la poussière et les résidus divers accumulés sur les ouïes de ventilation, le corps et les optiques de l'appareil peuvent réduire l'efficacité lumineuse de celui-ci et nuire à son bon fonctionnement. Souffler avec de l'air comprimé sur les filtres d'aération et les ventilateurs.

## **ATTENTION :**

**Ne jamais utiliser d'alcool ou autre agent chimique pour nettoyer les optiques des produits Ayrton.**

### **ATTENTION !**

Débranchez le câble d'alimentation avant  
Toute intervention

## **Mousse pour réalisation d'un «flightcase»**

Le DIABLO TC ou DIABLO S est livré emballé dans un carton, et à l'intérieur se trouve une mousse protectrice dense entourant l'appareil.

Cette coque de protection est destinée à être réutilisée pour faciliter la fabrication de "Flight-cases" de transport parfaitement adaptés aux appareils.

AYRTON ne commercialise pas de «flight-case» dédiés au DIABLO TC ou DIABLO S, la réalisation de cet accessoire incombe à l'utilisateur.

## **Spécifications Techniques**

- Alimentation: AC 100-240V~, 50/60Hz
- Puissance consommée : 550W
- Poids net: 21.9kg

**Attention: si la tension d'entrée est 100V~120V, seulement 2 DIABLO TC ou DIABLO S maximum peuvent être connectés sur 1 alimentation électrique.**

**Si la tension d'alimentation est 200V~240V , 4 DIABLO TC ou DIABLO S maximum peuvent être connectés sur 1 alimentation.**

**Tout projecteur supplémentaire doit être connecté sur une autre alimentation.**

# Garantie

Le projecteur AYRTON DIABLO TC ou DIABLO S est garanti contre tout vice de fabrication pendant la durée de deux (2) années à compter de la date d'achat de l'appareil.

Cette garantie ne prend pas en charge les traces de chocs ou tout dommage causé à l'appareil par une utilisation abusive de celui-ci, ou par une utilisation en dehors des conditions d'utilisation présentes dans ce manuel d'utilisation.

De même, les défauts d'aspect causés par l'usure normale de l'appareil ne peuvent faire l'objet d'une prise en charge par la garantie.

Toute modification de l'appareil entraîne la nullité de la garantie. AYRTON ne peut en aucun cas être tenu pour responsable de la qualité et de la conformité de l'installation de ce produit, qui est de la responsabilité de l'installateur.

Le bris des vitres du projecteur DIABLO TC ou DIABLO S, ainsi que les dommages qui pourraient en découler, sont exclus de la garantie. Seuls d'éventuels défauts d'aspect, sous réserve que ceux-ci soient signalés à votre revendeur AYRTON dès le déballage de l'appareil et avant toute utilisation de celui-ci, pourront faire l'objet d'une prise en charge par la garantie de cet appareil.

Remarque :

Des erreurs ou omissions peuvent subsister dans ce document.

Toutes les informations présentes dans ce manuel sont susceptibles de modifications sans préavis.

